

FRIBOURG ILLUSTRE

REFLETS FRIBOURGEOIS

EN L'AUGE
12 HEURES
D'HUMOUR
SPORTIF

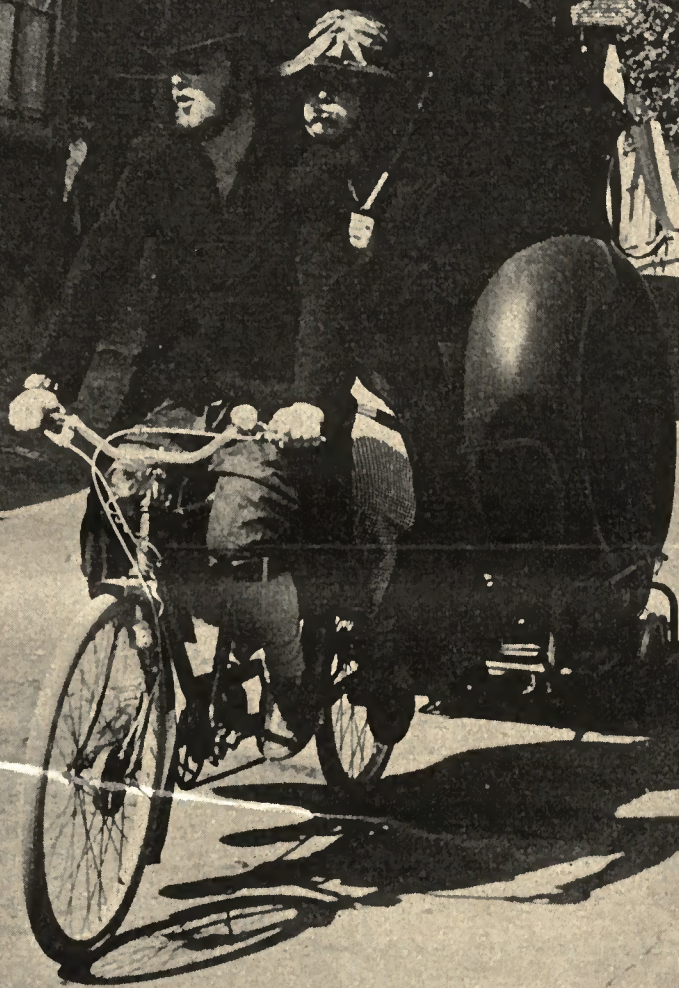

LE PLAZA

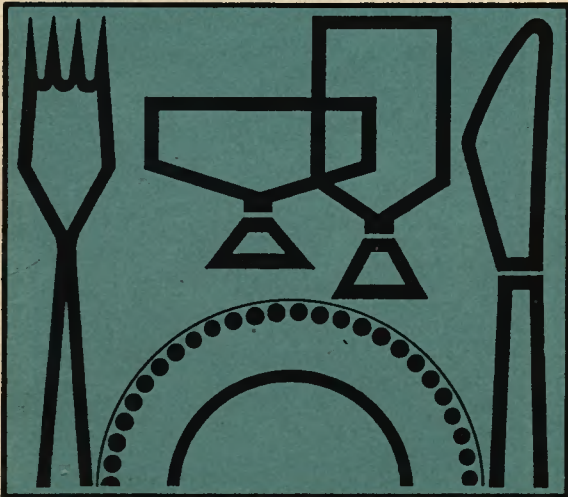

FRIBOURG
Pl. Georges-Python



Grand Restaurant
Snack « Express »
Rôtisserie-Grill
« Le Saint-Emilion »
Bar
Salle de séances
Pizzeria
Traiteur à domicile
Tavernes
6 jeux de quilles
Parking

Octobre 1970

25e année

No 275

Fr. 1.50



- * Tradition SUISSE de QUALITÉ et BON GOÛT
- * Tous nos trousseaux sélectionnés par les meilleurs spécialistes
- * Le crédit-confort discret sans formalités
- * Echange ou remboursement sans discussion

**TROUSSEAUX
BRUNSCHWIG**

AVENUE DE LA GARE 1701 FRIBOURG

25e année Septembre 1970 No 274
11 000 tirages

Edition, impression, administration:
Imprimerie Fragnière S. A.
Route de la Glâne 35
1700 Fribourg Tél. (037) 2 75 75

Rédaction:
Max Jendly Tél. (037) 2 75 75 / 9 73 12

Régie des annonces:
Annonces Suisses S. A. ASSA
Pérolles 8 1700 Fribourg
Tél. (037) 9 24 24

Abonnements:
Suisse: Fr. 13.80 par an.
Etranger: Fr. 16.60 par an.
Compte de chèques postaux 17-2851

Notre photo de couverture:

Les 12 heures de l'Auge, 2e édition de la course humoristique de tandems, ont été une fois de plus placées sous le signe de l'humour et de la compétition. Voir notre flash en page 5.

Photo Max Jendly

Memento des manifestations

FRIBOURG

2, 3 octobre
3 octobre

Congrès
Rue Pierre Aebly

4 octobre

Tilleul de Morat

6 octobre

Théâtre Livio à 20 h. 30

9 octobre

Aula de l'Université
à 20 h. 30

10-11 octobre

Stade St-Léonard

14 octobre

Théâtre Livio à 20 h. 30

17 octobre

Théâtre Livio à 15 h.

27 octobre

Entrée libre
Théâtre Livio à 20 h. 30

29 octobre

Aula de l'Université

3 novembre

Place de la Halle du comptoir

CHARMEY

4 octobre

4-18 octobre

CHATEL-ST-DENIS

18 octobre

25 octobre

EPAGNY-GRUYERES

3-4 octobre

GRUYERES, EPAGNY, PRINGY

10, 11, 12

MORAT

3 octobre

4 octobre

10 octobre

10 octobre

17 octobre

24 octobre

24-25 octobre

31 octobre

3e Symposium international d'angécologie
Braderie d'automne de l'Association fribourgeoise des détaillants
Arrivée de la 37e course pédestre commémorative Morat-Fribourg
«La Facture», de Fr. Dorin avec J. Maillan (abonnement)
Concert, par le Chœur de l'Amitié et Le Bluet de Marly
FC Fribourg - Bienne
Ballet national yougoslave «FRULA», org. Service culturel Migros
«Blanche Neige», par le Théâtre d'enfants de Lausanne, org. Service culturel Migros.
«On ne sait jamais», d'A. Roussin, avec J.-P. Darras
«Ceylan», conférence Migros «Connaissances du Monde», par Louis Panassie
Cirque Knie

Fêtes des armaillis, manifestation folklorique aux Dents-Vertes (Vounetz)
Art et artisanat au Pays de Fribourg, exposition au chalet d'alpage de Vounetz (Dents-Vertes). Exposition souches et racines. Vernissage: 3 oct.

Bénichon de Châtel-St-Denis
Recrotzon

Marche de l'Ancien Comté, organisation: chœur d'hommes de L'Echo du Moléson - Epagny. Parcours dans le cadre historique de Gruyères et de son château. Médaille souvenir: «Les adieux du Comte Michel».

Bénichon «des villages» ou de la «montagne», danse dans la plupart des restaurants de ces trois villages, traditionnel menu de bénichon.

Fussballklub, Tanzabend
Stadtmusik, Lotto
Schützengesellschaft Murten, Familienabend
Trachtengruppe Stadt, Volkstüml. Abend
Eidg. Turnverein Delegiertenversammlung
Jugendgruppe Murten, Tanzabend
Arbeiterverein Lotto
Samariterverein Lotto

Après une journée de travail, venez vous détendre à la

PISCINE COUVERTE DU SCHÖENBERG

Ouverte tous les jours de 08.00 à 22.00 heures sans interruption. Bonnet de bain obligatoire.
Enfants accompagnés, admis dès 6 ans.

Concours FI:



Va et découvre ton pays

Une fois de plus, nous avons reçu un épais courrier en réponse à notre concours «Va et découvre ton pays». La dernière photographie que nous proposons à nos lecteurs était une vue du petit pont de Ste-Appoline, qui enjambe la Glâne et permet d'atteindre la charmante chapelle de Ste-Appoline.

Nous avons sélectionné les premières réponses qui nous ont été envoyées; elles émanent de Mmes J.-P. Bochud, Schönberg 8, Fribourg; Odette Repond, 1681 Rueyres-St-Laurent; A. Zahno, rte de Villars 52, Fribourg; Berthe Jacot, Jardinets 9, La Chaux-de-Fonds; E. Bernhard, av. du Général-Guisan 32, Fribourg et MM. Daniel Bovigny, rue de

Morat 33, Fribourg; Ed. Chappuis, Champs des Fontaines 9, Fribourg; Henri Clément, av. de Rome 19, Fribourg, et Joseph Horner, Fin Lombard 6, 2735 Bévillard.

Nous félicitons ces fidèles lecteurs de leur sens de l'observation et encourageons tous nos autres abonnés à participer à notre concours.

Le lieu que nous proposons ce mois est peut-être moins souvent visité par le grand public. Sa situation, il est vrai, est assez retirée. Nous prions donc les lecteurs qui ont reconnu cet édifice de nous en indiquer le nom exact. Les réponses doivent nous parvenir jusqu'au 15 octobre à midi, le timbre postal faisant foi.

Maintenant, à vous, lecteurs: allez, et apprenez à mieux connaître votre canton!

FI

FI vous propose ce mois cette photographie d'une chapelle fribourgeoise. Où se trouve-t-elle?



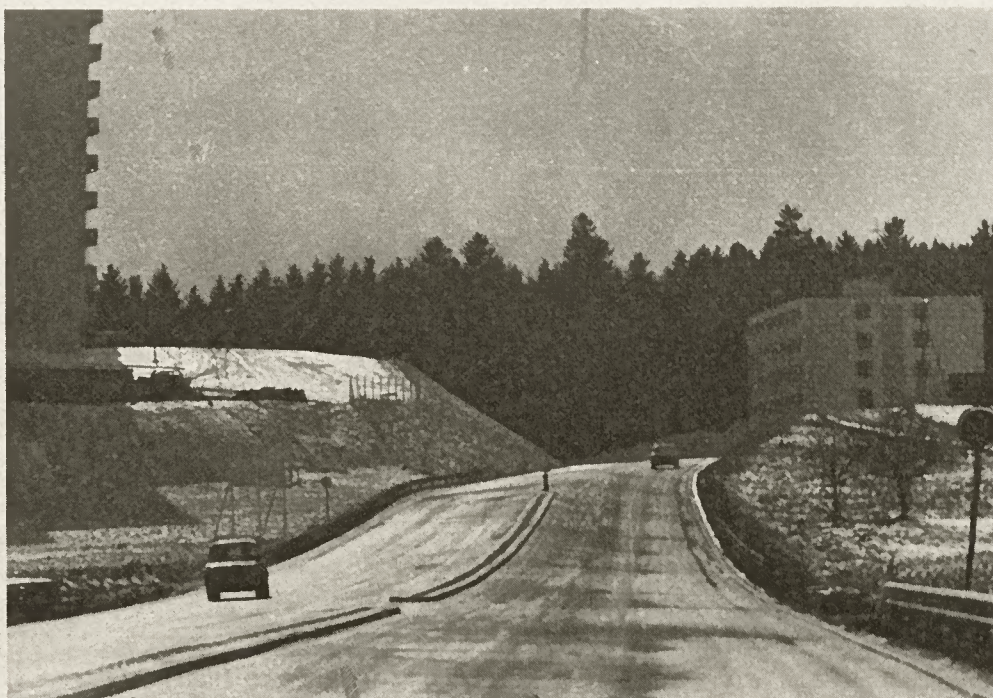

EDITORIAL

Autoroute Genève-Zurich: Auto-déroute politique !

La « Revue automobile », dans un article de fond de l'une de ses dernières éditions, a posé très franchement la question de l'autoroute Genève-Zurich (N 1) prévue pour 1983. Le tronçon dont on peut mesurer l'importance dans notre réseau national, doit passer par Yverdon et desservir ainsi les régions du Jura vaudois au Lac de Biemme et du Jura neuchâtelois à la Broye vaudoise et fribourgeoise.

La RA propose dès lors de mettre à la disposition des cantons de Berne et Fribourg les crédits globaux supplémentaires des années prochaines, pour activer la construction de la N 12 Vevey-Fribourg-Berne déjà fortement avancée. L'autoroute Vevey-Berne (d'où

Genève-Berne-Zurich) serait ainsi terminée en 1976, et non pas en 1974 comme l'affirme avec trop d'optimisme la RA.

Les réactions ne se sont pas fait attendre; les cantons initialement intéressés par le programme de la commission Hürliman, plus précisément le Nord vaudois, ont immédiatement pris position contre ce projet qui, selon eux, met à l'écart des régions industrialisées bien plus importantes que les verts pâturages fribourgeois. En réalité, seul un chauvinisme local dirige ces condamnations et l'intérêt national se trouve ainsi relégué au deuxième plan. Comme le précise la RA, une dépolitisation quasi totale des débats

s'impose. L'axe Genève-Zurich serait un réel atout économique, d'autant plus que l'Allemagne et l'Italie ont amélioré leurs routes importantes en direction de la Suisse; notre pays ne peut donc pas déceimment opposer un tampon à ces développements, par une grotesque politique de prestige.

Les cantons de Fribourg et Berne se doivent de défendre résolument la thèse de la RA, quitte à blesser ces amours propres déplacés.

Quand verrons-nous une fois, dans notre système fédératif, des cantons agir d'abord dans l'intérêt du pays?

Max Jendly-FI

HÔTEL-RESTAURANT

LE MOLÉSON

Daillettes Tél. (037) 2 25 98

Resturation et cuisine soignée
Salles p. banquets et sociétés
Grande terrasse

BAR ouvert tous les jours
dès 18 h. (Fermé le mardi)

Nouveaux tenanciers:
M. et Mme Gerbex



MARIAGES CHRETIENS

Célibataires, veufs, veuves, qui cherchez à vous marier,
le Centre des alliances (service FL)
5, rue Goy QUIMPER (France)
vous offre un choix de plus de 30 000
partis sérieux. Tous âges, tous cantons,
tous milieux. Documentation gratuite sur simple demande. Discretion absolue. Divorcés non admis.

SOMMAIRE

Memento des manifestations du mois d'octobre, en ville et dans le canton de Fribourg; Concours FI: Va et découvre ton pays.	2
Editorial et sommaire du No d'octobre 1970; Autoroute Genève-Zurich, auto-déroute politique.	3
Flashes de la ville de Fribourg.	4
Fribourg-Olympic 1970; De tactique en tactique.	7
Opinions; Tribune libre des lecteurs FI. Ce mois, «La défense civile, une tâche humanitaire» par P. Barras.	9
Portrait; Nouvelle rubrique FI	11
L'eau vive; Un foyer de secours pour adolescents	12
L'Ecole pour la Vie; Classes d'orientation pour jeunes gens, à Fribourg	14
La Page de Madame; Tendances de la mode hiver 1970	19
Expositions; Les imagiers populaires; Jacques Chenuaux	22
Musique; Festival de la Chanson fribourgeoise.	23
L'Ombre de la Cathédrale; Rubrique des Fribourgeois du dehors, par G. Bourquenoud.	25
Flashes du canton de Fribourg; quelques reflets de la vie dans nos districts	29
L'Ecu d'Or, pour la sauvegarde du patrimoine fribourgeois	35
Horoscope du mois d'octobre, au jour le jour.	36
Hommage à nos défunts	37



Non à Guinnard

Le lundi 14 septembre, un curieux char de protestation défilait dans les rues de Fribourg, encore mal réveillée des fêtes de la bénichon.

Ce char, dont l'objet de contestation était la motion du député Guinnard contre la roulette américaine, ne constituait en fait que la traditionnelle manifestation de bénichon de la Société de jeunesse d'Ecuvillens; l'an dernier, on se le rappelle, ce groupement avait procédé à l'enterrement du regretté lundi de bénichon.

La contestation est à l'honneur; teintée d'humour, elle « passe » plus facilement!



Marionnettes en plein air

Une semaine auparavant, les marionnettistes suisses se retrouvaient à Fribourg pour leur assemblée annuelle. A cette occasion, plusieurs représentations publiques de plein air furent données en divers endroits de la ville.

L'expérience a démontré l'intérêt de ce genre de spectacles et l'on peut souhaiter qu'elle se renouvellera régulièrement, dans le cadre des manifestations culturelles, et pourquoi pas touristiques, de Fribourg.

▲ Public enfantin émerveillé.

► Une ambiance de fête médiévale en plein air.



Le nouveau visage de la Basilique Notre-Dame



Dans le numéro d'été du Fribourg-Illustré, nous avons annoncé les changements architecturaux apportés à la Basilique Notre-Dame, à Fribourg. Nous avons le plaisir de présenter aujourd'hui le projet exact de cette reconstitution, dont les divers documents sont exposés dans la vitrine d'un magasin au Tilleul.



Les 12 heures de l'Auge:

Les désormais traditionnelles «12 heures de l'Auge» ont à nouveau attiré, dans une ambiance de bénichon toute rénovée, une foule de spectateurs — et participants — qui, jusque très tard dans la nuit, ont manifesté leur enthousiasme pour cette course humoristique de tandems.

Patronnée par un quotidien genevois, la course comptait une quinzaine d'équipages, tous costumés. L'humour était poussé cette année jusqu'aux tandems même; on a vu ainsi faute d'un tandem véritable, 2 vélos militaires soudés l'un à l'autre! Le départ fut donné à midi par M^{me} Roch de Diesbach et M. Pierre Dreyer, conseiller d'Etat, qui, en guise de coup d'envoi, débouchèrent une bouteille de champagne.

A la fin d'une journée fatigante pour les participants, le palmarès se présentait ainsi: 1er prix: «Cigogne» qui a accompli 193 tours; 2e prix: «Ciba»; 3e prix: Club 18; le prix de l'humour est allé au VC Block, alors que celui de la bonne tenue a été décerné à l'équipe «Ciba».

L'inévitable panne de... chaîne ►
Coup d'envoi des 12 heures de l'Auge ►►

Quand le sport et l'humour font bon ménage



Le Funiculaire de la Neuveville intégré aux Transports fribourgeois

La société du Funiculaire de la Neuveville, jusqu'alors organe privé, a décidé, d'un commun accord avec les Transports fribourgeois, d'intégrer cette liaison entre le quartier de la Neuveville et le quartier des Places aux transports généraux de la ville de Fribourg. Avec l'intensification des courses de mini-bus de l'Auge, la vieille ville se trouve ainsi suffisamment équipée en transports vers le centre. Heureux aboutissement de longues années de requêtes!



Photos Max Jendly-FI

2 numéros gratuits
Abonnez-vous au FRIBOURG-ILLUSTRÉ

Je souscris un abonnement gratuitement à «Fribourg-Illustré» jusqu'à la fin 1970 et le renouvelle pour 1971

au prix de **Fr. 12.80**

- montant qui sera payé
- * par remboursement
- * par bulletin de versement
- Biffer ce qui ne convient pas.

Nom:

Prénom:

Profession:

Localité:

Rue et N°:

A découper et à retourner à
Imprimerie Fragnière SA,
Route de la Glâne 35, 1700 Fribourg

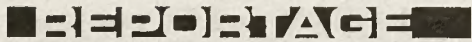

Accueil chaleureux d'une hôtesse de Cardinal

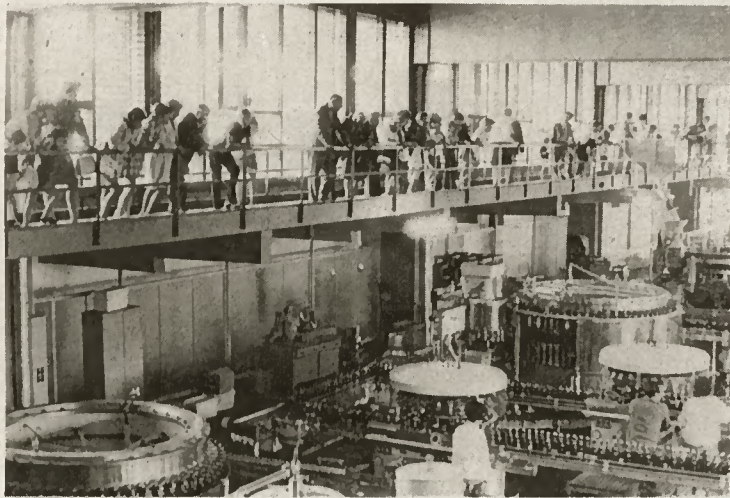

L'embouteillage, suivi avec intérêt par les familles des employés.

Poursuivant une politique d'information dynamique, la Brasserie du Cardinal à Fribourg a ouvert ses portes aux membres des familles de ses collaborateurs. Près de 600 visiteurs ont ainsi pu visiter, sans guide, les locaux de la Brasserie et juger de l'importance de la place de leur parent dans l'intense travail de l'entreprise fribourgeoise.

Accueillis par de charmantes hôtesse, les invités ont manifesté un réel intérêt à l'égard des nombreux secteurs modernes de Cardinal dont ils découvraient, certains pour la première fois, le grand développement technique à la pointe du progrès. Au terme d'un parcours riche en surprises, les invités étaient conviés à la traditionnelle «dégustation», dans la grande halle d'expédition où la fanfare de la Brasserie, dirigée par M. Georges

Aebischer, exécutait les meilleures pièces de son répertoire populaire. M. Jean Sunier, directeur général, adressa aux familles invitées des propos de bienvenue et souligna la part de temps qu'un homme ou une femme passe dans son milieu professionnel et l'importance de cette activité par rapport à sa vie privée; sa famille se doit, dès lors, de connaître l'apport du parent au travail de l'entreprise qui l'occupe, et c'est dans ce but que la Brasserie du Cardinal a, une fois de plus, voulu s'ouvrir franchement aux yeux du grand public.

L'initiative de Cardinal — la première du genre — devrait faire œuvre de pilote et il est à souhaiter que de nombreuses autres entreprises fribourgeoises s'en inspirent. mj

Brasserie du Cardinal: Portes ouvertes aux familles

Les invités visitent la Brasserie sans guide et découvrent les nombreux secteurs de l'entreprise



Photos Max Jendly - FI

La traditionnelle «dégustation», au son de la fanfare de la Brasserie.



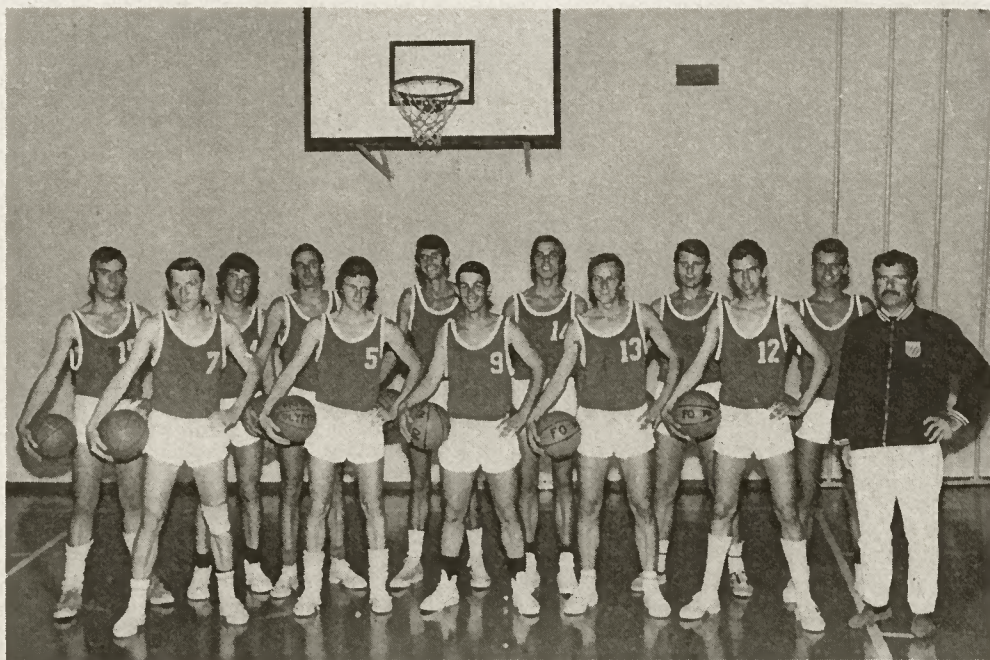

Photo Jean-Louis Bourquel

Fribourg-Olympic 1970 De tactique en tactique

Réunie le 11 septembre dernier, la presse a pris connaissance des mutations du Fribourg-Olympic Basket, club champion de la saison 1969-1970. Convoquée par M. Henri Fragnière, administrateur et président du club, la conférence de presse nous démontrait une fois de plus le principal souci des responsables: le renouvellement permanent de forces constantes, si possible stables, principalement dans le choix des joueurs et de la relève des juniors.

M. Pasquier, attaché de presse du Fribourg-Olympic BBC, après avoir présenté la politique globale du club, laissait à M. Michel Rouiller, président technique, le soin de détailler l'ossature des nouvelles équipes prévues pour la saison 1970-1971.

2 entraîneurs, 2 tactiques

La 1ère équipe ne sera plus menée par Hagop Tutundjan. En effet, le talentueux entraîneur du club, qui fit les grandes heures des derniers championnats, a démissionné à la fin de la saison. Joueur de grand talent, il avait insufflé au Fribourg-Olympic BBC un enthousiasme grâce auquel l'équipe fribourgeoise a tenu en haleine tous ses concurrents de la ligue nationale jusqu'au bout du tournoi. Il a fort heureusement transmis son style et son amour pour ce sport à tous les jeunes qu'il a formés et le jeu futur des joueurs s'en ressentira encore longtemps. Le successeur de Tutundjan est lui aussi un brillant entraîneur-joueur: Robert Koller n'est pas inconnu des amateurs de basket fribourgeois; il a en effet déjà joué avec le Fribourg-Olympic du temps de Tutundjan. Diplômé tchécoslovaque, il entend appliquer au club une nouvelle conception du jeu calquée sur le jeu des basketteurs tchèques dont on connaît les grandes qualités.

Allées et venues

Comme chaque année, un certain nombre de transferts ont modifié le visage de l'équipe du Fribourg-Olympic BBC. Le noyau de base reste le même, mais les joueurs Philippe Brunschwig et Hagop Tutundjan quittent le club, de même que le coach Jean-Claude Vial. Deux autres joueurs ont été engagés en remplacement; ce sont Erich Kund et Alain Renevey, alors que l'ancien joueur André Sudan succède à Jean-Claude Vial en qualité de coach.

Erich Kund est un pivot de l'équipe nationale dans laquelle il a déjà été 48 fois sélectionné. C'est un joueur de classe internationale, âgé de 27 ans, en excellente condition physique et dont il n'est pas inutile de rappeler qu'il a été le 2e marqueur du championnat 1970.

Un arrangement spécial entre le Stade Fribourg BBC et Fribourg-Olympic BBC a enfin permis l'échange entre Alain Renevey, jeune joueur talentueux, et Philippe Brunschwig.

Michel Rouiller: «Une première phase d'adaptation»

L'entraînement de la 1re équipe a débuté à la mi-août. Le Fribourg-Olympic a déjà remporté le tournoi de Morges, battant tour à tour les clubs de La Jonction, Vevey et UGS en finale. Il rencontrera prochainement les équipes de Berne et Stade Rapide. Quant au championnat lui-même, qui débutera le 3 octobre à Fribourg contre Jonction, il se déroulera enfin au rythme d'un match à Fribourg et le suivant à l'extérieur. De plus, une meilleure coordination des sports à Fribourg devrait empêcher — en principe — toute collusion de date avec les matches de hockey sur glace.

La première équipe de Fribourg-Olympic traversera une première phase d'adaptation, a déclaré fort prudemment le président technique du club; en effet, les joueurs devront s'adapter aux nouvelles directives de Koller, le plus rapidement possible, ce qui représente un très gros problème compte tenu des moyens trop modestes d'entraînement. Mais la condition physique moyenne est excellente et les joueurs sont optimistes.

La relève

Outre la 1ère équipe, le club comprend une équipe de juniors B, deux équipes de juniors C et deux sections Mini-basket garçons et filles. Ces différents mouvements juniors représentent un effectif d'environ 80 membres. Il possède également une équipe féminine qui évolue dans la ligue Promotion et une équipe féminine de juniors. De plus, le club compte 3 équipes qui participent au Championnat cantonal. Enfin, le Fribourg-Olympic possède une glorieuse équipe de vétérans.

Signalons que c'est Mme Kollerova qui s'occupe de la section féminine et du Mini-basket féminin. Maîtresse d'éducation physique, elle a joué dans la première équipe tchécoslovaque.

Avec ses 131 licenciés, le Fribourg-Olympic Basket est actuellement le plus important des clubs suisses. Classé 3e au dernier Championnat de ligue nationale A, il est aussi le plus jeune avec la moyenne d'âge étonnante de 22 ans.

On le voit, le Fribourg-Olympic met toutes les chances de son côté et son objectif, inavoué officiellement, est le titre de champion suisse 1970-1971 auquel il risque fort d'accéder.

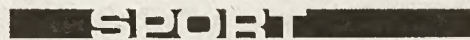

L'équipe 1 du Fribourg-Olympic pour 1970-1971: de gauche à droite, Dominique Currat, René Egger; Raoul Andrey, Gabriel Dénervaud cap., Claude Dénervaud, Erich Kund, Pierre Dumoulin, Pierre Currat, Philippe Gremaud, Robert Koller entr., Jean-Bernard Dénervaud, Alain Renevey et Charles Sparenberg, soigneur.



M. Henri Fragnière, président du Fribourg-Olympic BBC (Photo Pierre Bossy)

Après une journée de travail, venez vous détendre à la

Piscine couverte du Schoenberg

Ouverte tous les jours de 08.00 à 22.00 h. sans interruption.

Bonnet de bain obligatoire.

Enfants accompagnés admis dès 6 ans.

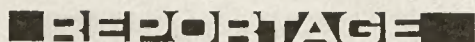

Nouveau centre
du vêtement:

Zimba-Sport et Mini-Mode

Vue de l'inauguration: de droite à gauche M. René Burnier, gérant, M. Ulf Hertell, gérant de Zimba-Baden, Mlle Büchli de Zimba-Baden, Mme Hertell, et M. Hans-Peter Gattiger directeur de la chaîne Zimba-Suisse et délégué du conseil d'administration, pendant son allocution

Photos Max Jendly-Fl



Le 4 septembre dernier, les maisons Mini-Mode et Zimba-Sport ont inauguré leur nouveau magasin, au Criblet.

La maison Mini-Mode, pour sa part, fut fondée en 1965 par M. René Burnier. Ce magasin offrait plus de 1500 articles pour enfants, dès le premier âge, et pour les futures mamans.

Désireux d'élargir son éventail de vêtements et services, M. Burnier contacta alors la maison Zimba-Sport. Cette dernière qui avait depuis longtemps l'intention de se fixer à Fribourg, offre le complément de Mini-Mode, à savoir les vêtements pour femmes et hommes, particulièrement dans le genre sportif mais sans exclure toutefois les articles de boutique.

Zimba-Sport possède en Suisse quelque 20 succursales situées, pour la plupart, dans les stations de sport. La saison passée, le stock est expédié dans les magasins établis dans plusieurs villes suisses et est mis en vente à des prix exceptionnellement avantageux.

Cette association, qui n'implique pas de fusion, permet ainsi d'offrir aux clients et clientes tous les vêtements sous un même toit, pour toute la famille. De plus, Zimba-Sport vend les équipements complets pour le sport (montagne, skis, football, volleyball, handball, etc.).

Les deux maisons groupées présentent ainsi plus de 4000 articles, que 5 vendeurs et 2 vendeuses sont en mesure de conseiller en connaissance de cause.

L'inauguration

Lors de l'inauguration officielle, M. Gattiger, directeur de la chaîne Zimba-Sport en Suisse et délégué du conseil d'administration, salua les invités et présenta en deux mots le programme de Zimba-Sports, alors que M. René Burnier, gérant des deux magasins à Fribourg, remercia la clientèle de la confiance qu'elle lui avait sans cesse témoignée jusqu'alors, avec l'espoir qu'elle la reporterait sur la maison Zimba-Sports.

Nous présenterons le mois prochain un reportage plus complet sur le magasin et les articles que les Fribourgeois peuvent y trouver, dès aujourd'hui.

mj

ZIMBA - SPORT

et

MINI-MODE

sous un seul toit
dans le même local

Tout pour le SPORT
et
tout pour l'ENFANT

Visitez ce nouveau centre d'achats
« pour toute la FAMILLE »



Le symbole fleuri de Mini-Mode.

RUE CRIBLET 4 - FRIBOURG TÉL. 037 / 2 24 52



Un lecteur nous écrit:

La protection civile:

Une tâche humanitaire

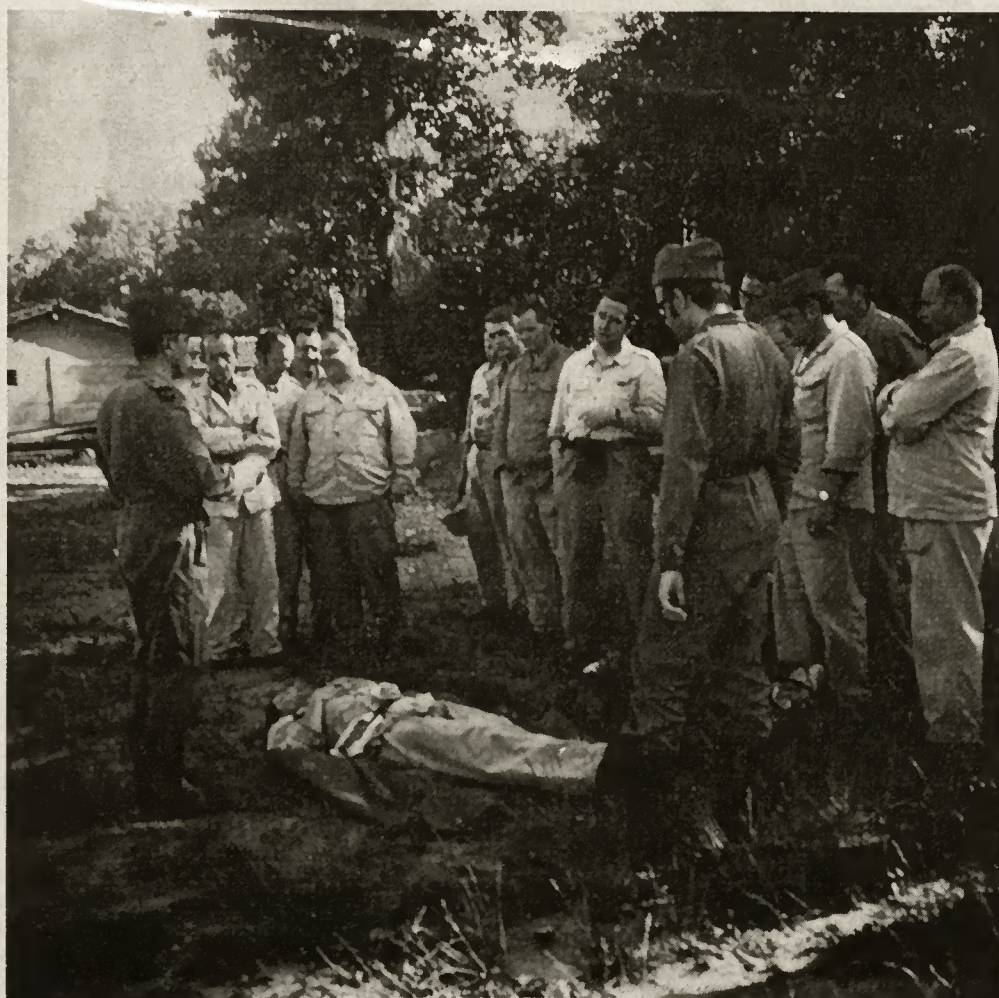

M. Paul Barras, artiste-peintre, l'un des promoteurs de la galerie de l'Auge (hélas encore trop peu fréquentée à ce jour), nous envoie quelques impressions de son séjour au cours de protection civile à Suglez. C'est bien volontiers que nous les publions sous la rubrique ouverte aux lecteurs; en effet, nous avons toujours présenté ce cours selon la version officielle des autorités compétentes, mais jamais nous n'avions fait état de l'opinion des intéressés mêmes. M. Barras nous en offre maintenant la possibilité et nous laissons à nos lecteurs le soin d'en juger l'efficacité.

« Avec 40 de mes camarades, tous du même âge (honorables mais pas trop avancés tout de même), j'ai suivi dernièrement un cours de chef de garde d'immeuble à Suglez.

Sous la direction de M. Grêt, directeur du Centre de la protection civile, que je tiens à féliciter ici, avec tous mes amis du cours, de la confiance qu'il a réussi à s'acquiescer par son langage clair et précis, j'ai suivi ce stage de formation avec beaucoup d'intérêt; mais surtout, j'ai ressenti à plusieurs reprises un sentiment de surprise. En effet, le grand public est généralement mal informé de la teneur et de l'efficacité de ces cours de protection civile et je voudrais, par le truchement de Fribourg-Illustré, traduire mes impressions ressenties durant toute la période passée à Suglez.

La protection civile n'est pas une affaire militaire, dans le sens premier du terme; on ne nous apprend pas à tuer, mais bien au contraire à sauver des humains en danger de mort. Notre action ne peut être valable que dans la mesure où nous effectuons nos tâches avec calme et précision; c'est ce que nous ont habilement enseigné les moniteurs dont les compétences sont à relever ici.

Où, la tâche humanitaire de la protection civile, la possibilité pour nous de sauver des vies humaines, voilà un but louable loin de toutes les critiques anti-protection civile. Nous ne faisons pas de service régulier, mais notre devoir, sous la protection de Dieu que nous pouvons remercier de nous avoir épargnés, nous Suisses, des misères de la guerre, nous laisse une impression forte d'efficacité et d'utilité.

Je ne voudrais pas terminer sans remercier tous ceux qui nous ont aidés à passer ce séjour dans des conditions agréables: M. Grêt, tout d'abord, les moniteurs, ensuite, et M. Guignard du Buffet de la gare pour les excellents repas qu'il nous a servis, ainsi que son aimable personnel. Nous garderons, mes camarades et moi-même, un souvenir inoubliable de ce cours de 1970.

Paul Barras

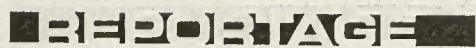

L'IMPORTANT... C'EST ROSEFLOR

Un nouveau magasin est venu élargir l'éventail déjà important des commerces de Pérolles: Roseflor. Le local, agréablement agencé, est rempli de fleurs; rien d'étonnant à cela puisque Roseflor est issu de la maison Aeberhard-Flours alliée à M. Pasquier, lui-même employé depuis de nombreuses années auprès de ce commerce.

M. Jean Aeberhard avait repris, en 1953, le magasin Forster-Flours installé depuis plus de quarante ans à la rue de Lausanne. Très tôt, aidé efficacement par son épouse, il développa le niveau de la maison, s'attardant plus particulièrement, et avec un soin tout spécial, aux décorations florales, bouquets de nocés et toutes autres spécialités de cette branche.

Aujourd'hui, désireux de décentraliser ses services au profit d'une clientèle sans cesse en mouvement, M. Aeberhard a ouvert avec son employé le magasin Roseflor SA, situé au boulevard de Pérolles 20. Comme dans l'ancien magasin — qui subsiste à la rue de Lausanne, nous le précisons — on peut trouver toutes les catégories de fleurs dans une grande gamme de prix. La maison n'en fait pas la culture même, mais elle importe du monde entier les fleurs qu'elle ne peut obtenir des producteurs suisses en toutes saisons.

Votre visite à Roseflor vous séduira, chers lecteurs; le personnel vous dira... avec un fleur ses meilleurs saluts de bienvenue.

mj



Photo Christoph Pulver - FI



FLEURS — COURONNES — DÉCORATIONS — BOUQUETS DE NOCE

SERVICE A DOMICILE



Fribourg

Aeberhard

Rue de Lausanne 48

Tél. 2 33 37

Pasquier

Pérolles 20

Tél. 2 23 63



Photos Max Jendly - Fi

Fribourg-illustré commence ce mois une série de portraits typiques de la ville de Fribourg et du canton. Portraits qui ont marqué certains épisodes de la vie de M. Tout-le-Monde, qui sont susceptibles d'évoquer d'inoubliables souvenirs de jeunesse et qui, enfin se sont intégrés au visage même de la ville. «Monsieur Equey» est de ceux-là. M. Equey, c'est le magicien de la glace, le magicien des enfants. Toujours fidèle, depuis plus de quarante ans, à son petit charriot biotti à l'angle de la Place Georges-Python, il a enchanté des générations d'enfants. «Si tu es sage, tu auras une glace de M'sieur Equey». Combien de fois avons-nous entendu cette phrase! Combien de fois M. Equey n'a-t-il pas été aussi, bien malgré lui, l'objet de gros chagrins d'enfants: on passe devant son charriot, on tire sa mère par la manche et elle, imperturbable, continue son chemin; ou c'est l'éternel «non, tu n'as pas été gentil avec ta sœur; tu n'en auras pas»!

M. Equey, un homme robuste, toujours souriant, la voix claire et douce, les cheveux tout blancs, en chemise blanche à manches retroussées, maniant avec dextérité ses cuillères à glace derrière son petit charriot bleu et blanc couvert d'alléchants cornets et bonbons.

M. Equey restera dans le souvenir des enfants... et de ceux qui l'ont été. A juste titre, il mérite sa place dans notre premier «Portrait Fribourg-illustré».

mj



PORTRAIT

Vous trouverez
dans les
magasins des
EEF:



Appareils de qualité à des prix intéressants

Cuisinières électriques, lustreries, lampes de chevet, machines à laver, aspirateurs, cireuses, rasoirs, coussins chauffants, bouilloires, radiateurs, humidificateurs, armoires frigorifiques, congélateurs, appareils ménagers de tous genres



EEF

Entreprises Electriques
Fribourgeoises

Fribourg, Châtel-St-Denis,
Château-d'Oex, Payerne, Romont
et autres magasins et dépôts

Notre personnel se fera un plaisir de vous conseiller, sans obligation d'achat.

Les appareils peuvent être réservés moyennant le versement d'un acompte.

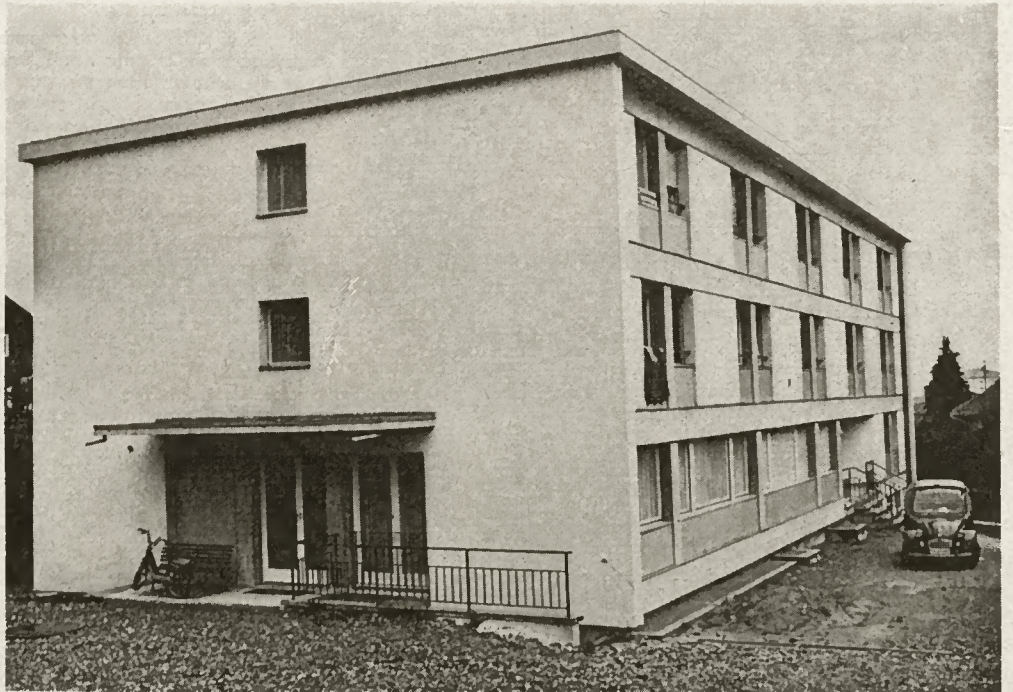

L'EAU VIVE : Foyer de secours pour adolescents

Situé au chemin des Pommiers 9, là où jadis un facteur d'orgues de chez nous construisit ce roi des instruments, un bâtiment moderne et flambant neuf a été réalisé, sur l'Initiative du regretté Georges Rouiller, pour protéger des adolescents qui causent quelques soucis aux tuteurs généraux et à l'Office de protection des mineurs.

Le bâtiment

De conception moderne, le bâtiment de l'Eau Vive abrite des salles de séjour claires et agréables, décorées de splendides photographies et des chambres confortables que les pensionnaires peuvent décorer à leur guise. Au sous-sol, à côté des cuisines équipées des dernières nouveautés techniques, un garage-atelier a été transformé en bar

dont le plafond montre des traces de pas humains comme accrochés à la manière des mouches (pour peindre ces traces, les jeunes se sont projetés au plafond, aidés par leurs camarades!).

La salle de séjour abrite des jeux de maison tels le ping-pong et le foot-ball de table alors qu'un coin-télévision permet aux jeunes de se divertir tout en se tenant au courant de l'actualité.

L'Association

L'Association est une institution privée. Elle a pour but d'accueillir pendant leur formation professionnelle des jeunes adolescents dont doivent s'occuper les services de protection. Il s'agit, pour la plupart, de les sortir d'un milieu dangereux pour les placer

Constructions métalliques

A. Brülhart, Schmitten

EURONORM

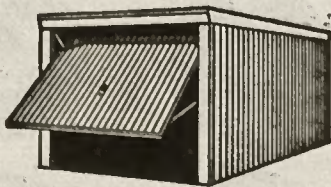

Portes basculantes en acier
ou plastique

Portes de caves

Garages préfabriqués

Baraques de chantier



dans un cadre stable et tranquille. On avait besoin depuis longtemps d'une maison où l'Office de protection des mineurs pourrait prévenir l'inadaptation sociale plutôt que la punir plus tard. La possibilité d'achat d'une maison se présenta après quelques années de recherche et le Conseil d'Etat mit tout en œuvre pour saisir cette occasion unique: les Pères lazaristes acceptaient de se séparer de leur maison (construite pour un noviciat) en renonçant à tout bénéfice.

Cette maison peut recevoir plus de 20 jeunes, placés par l'Office ou par des tuteurs, et aussi — si la place le permet — des apprentis en pension. Un couple d'éducateurs et un Père lazariste dirigent le foyer. Leur travail est encourageant. En effet, existe-t-il quelque chose de plus pénible et inhumain que de mettre en prison des jeunes dont la plupart n'étaient pas responsables de leur situation. Par contre, l'Eau Vive leur assure une parfaite éducation, jusqu'à ce que le problème de leur avenir soit réglé.

Un orphelinat social

Quant au travail même d'éducation qui se fait à l'Eau Vive, il pose des problèmes parfois épineux. Les pensionnaires donnent souvent des signes d'instabilité caractérielle. Le fait pour eux d'être entre camarades facilite un retour à la stabilité. Certains ont, pour la première fois, un chez-soi. Ils se concurrencent pour l'installation de leur chambre. On les occupe au modelage, au bricolage, à la cuisine ou à toute autre forme de loisirs. Comme tout le monde, ils ont besoin de détente après une journée de travail.

Ils ne restent pas longtemps dans la maison. On les prépare à se fixer ailleurs, à fonder un foyer. Les expériences, jusqu'ici, sont encourageantes. Tous les problèmes qui se posent dans cet orphelinat social sont traités un à un, avec le même souci d'éducation: un jeune trop éloigné pour entrer chez lui loge ici car le logement seul dans une chambre en ville n'est pas indiqué; le jeune a encore besoin d'un cadre familial, certains cherchent encore leur voie et n'ont pas choisi leur métier. L'Eau Vive leur sert donc de foyer: le Père aumônier fait véritablement partie de la famille, tous les repas sont pris en commun; les devoirs pour les cours professionnels se font aussi en s'aidant les uns les autres.

L'Eau Vive, un véritable service rendu à la société: redonner à ceux qui en sont privés, une famille à cette période si ingrate qu'est l'adolescence.

Photos Christoph Pulver

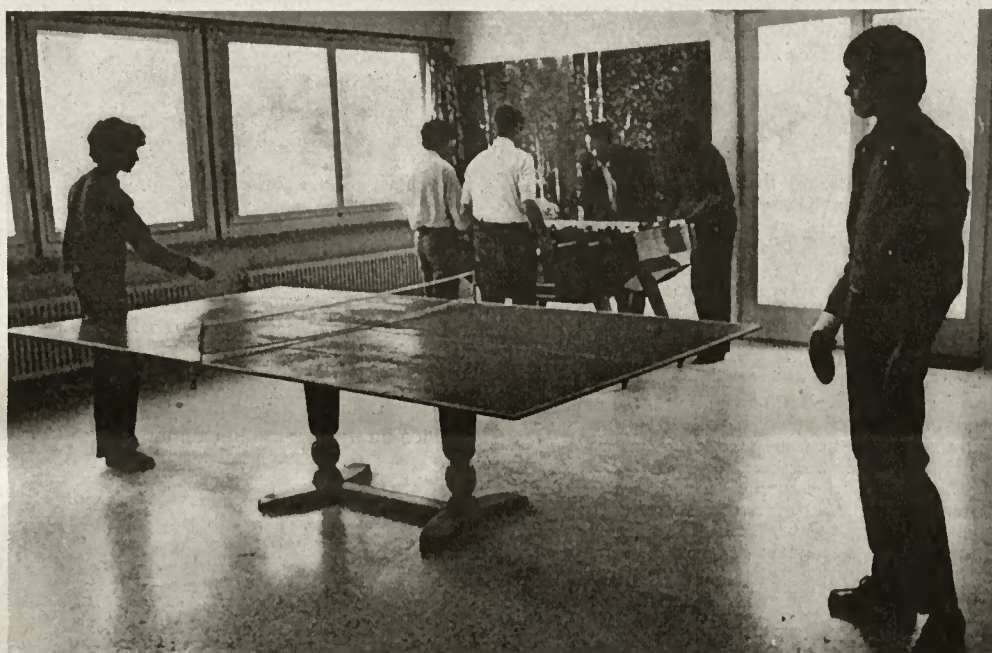



Nous connaissons, depuis longtemps « les 7e, 8e et 9e », les classes où l'on occupait des jeunes avant de les mettre en apprentissage, une fois atteinte la limite des 16 ans. Cette solution, un peu boiteuse, ne devait pas donner satisfaction à tous les éducateurs et on a introduit le système des classes spéciales d'orientation. La lutte a été longue jusqu'à ce qu'on en obtienne l'ouverture. Il y a 25 ans déjà, l'inspecteur Monney préconisait l'ouverture de telles classes. Depuis 4 ans, quelque 8 cours se sont créés à Fribourg, Bulle, Attalens et Marly.

Parallèlement aux cours théoriques (branches générales), les élèves se voient initiés aux travaux manuels au travers desquels ils choisiront leur futur métier.

Mais laissons parler l'un des professeurs de ces classes spéciales, M. Victor Galley, qui a bien voulu — à l'aide d'un cas précis — présenter à nos lecteurs le but et les moyens de ces Ecoles pour la Vie.

Photos Roland Dougoud

L'ÉCOLE

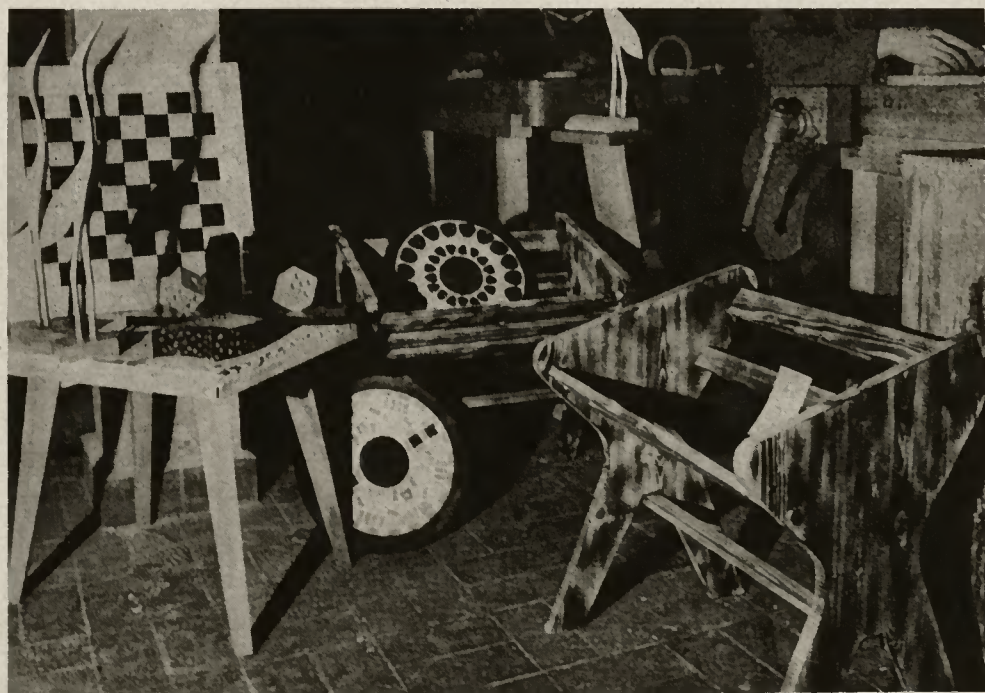

POUR LA VIE

L'École pour la Vie

J'ai trouvé Jean-Jacques Hoffstetter, un samedi de marché, dans la Grand-rue, au milieu d'un attroupement de curieux. Si vous passez là, par beau temps, vous verrez tailler, ciseler, marteler le cuivre ou le laiton; à l'étalage sont exposés colliers, broches et pendentifs émaillés ou bracelets, anneaux, bougeoirs; toute la collection des petites merveilles confectionnées par ce jeune apprenti dessinateur durant ses moments de loisirs.

Au client intéressé, Jean-Jacques raconte les origines de ce hobby, comment il a appris à travailler ces métaux dans sa classe d'orientation et les effets surprenants de l'émail sortant du four.

A propos des classes d'orientation

La connaissance de l'élève nous incite à mieux connaître l'école, d'autant plus que l'ouverture généralisée des classes d'orientation est souhaitée par bien des parents et préoccupe les autorités scolaires cantonales et communales qui vont incessamment prendre des décisions à leur sujet.

Je me souviens d'un propos du chanoine Bovet: quelqu'un tombe à l'eau; du bord, vous tendez la main: l'homme s'enfonce, vous lui demandez d'attraper cette main; si vous restez, là, à votre hauteur, l'homme se noie.

Les enfants écoliers se présentent, l'école obligatoire les engage: tous ne se noieront pas, mais un bon nombre perdront leur temps

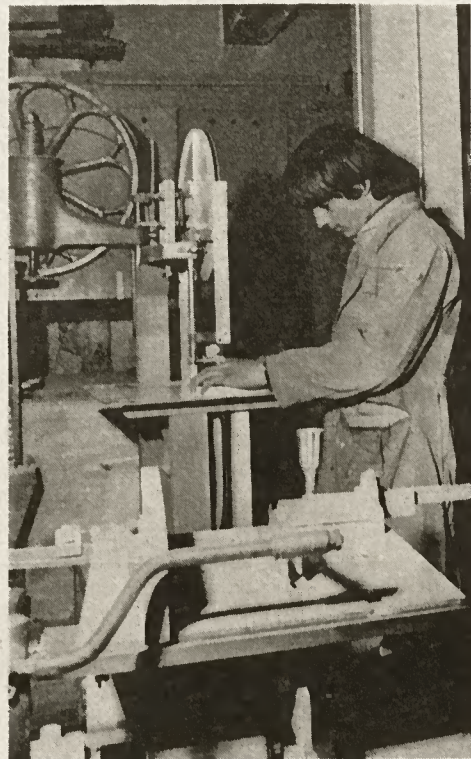

si, dans les structures scolaires, les moyens psychologiques et pédagogiques propres n'ont pas été prévus pour assumer la formation harmonieuse de ces ayants-droit à la vie.

Une évolution heureuse s'établit dans les esprits; petit à petit, les cycles scolaires se précisent en s'adaptant aux possibilités réelles des enfants.

Des classes d'adaptation, dites spéciales, accueillent les enfants au quotient intellectuel faible; dans le cycle du premier degré, l'école primaire, des classes de rattrapage repêchent les écoliers surpris par les exigences du programme.

Dès 12, 13 ou éventuellement 14 ans, tous les enfants du premier degré d'études passent dans le cycle du deuxième degré, appelé encore secondaire. C'est à ce niveau que se situent les classes d'orientation. Elles sont destinées aux garçons et filles qui, sur le plan intellectuel ou pour d'autres raisons, auraient des difficultés à suivre avec profit les sections littéraires, commerciales ou techniques.

Dans ces classes aux effectifs peu nombreux, les jeunes retrouvent leur chance de vie par une formation individuelle adaptée. L'éventail des activités permet de découvrir leurs possibilités, de les orienter avec plus de bonheur dans une profession. Il y règne un esprit de famille, de collaboration; grâce à l'orientation professionnelle, aux contacts avec l'extérieur, l'élève s'intègre petit à petit dans la société.

Une dizaine de classes d'orientation existent déjà dans le canton; une quinzaine d'enseignants en fonction dans le cycle de 1er degré préparent actuellement leur diplôme.

La vie professionnelle est exigeante; mais en épanouissant toutes les virtualités de l'enfant, l'école l'aide à meubler intelligemment les loisirs que lui prépare, dit-on, l'organisation future de la société.

V. G.



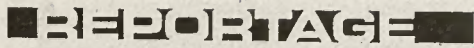

Fuchs et Renevey - Fribourg



Fabrique de fenêtres
et menuiserie

D. Papaux & c^{ie} sa

1711 Treyvaux (FR)

Téléphone 037/33 14 95

Constructions
métalliques

Schnetzler sa

Téléphone 22574

a exécuté les portes basculantes

Carrelage et
revêtement
ponçage de fond

sassi

exécution des fonds
en carreaux d'asphalte DASAG

Valter Sassi
1700 Fribourg
Tél. 037/284 63
Chamblieux 37

2505 Bienne
Tél. 032/84 47 43

Dibeco sa

surveillait les travaux en béton
imperméable, livrait les adju-
vants ainsi que les rubans pour
les joints et garantissait l'étan-
chéité absolue du béton

DIBECO SA
se recommande pour tout genre
d'imperméabilisation



J. Piantino sa

entreprise de construction
bâtiment + génie civil
rue d'alt 3
1700 fribourg

a exécuté les travaux de:

TERRASSEMENT — MAÇONNERIE — BÉTON ARMÉ
ET AMÉNAGEMENT INTÉRIEUR



Innovation industrielle :



Deux entreprises fribourgeoises ayant en commun un développement fulgurant se sont réunies pour construire un immeuble industriel commun, en co-propriété. Cette innovation dans le domaine de l'économie de notre canton démontre à quel point la rationalisation est possible entre entreprises qui ne sont même pas de la même branche; la copropriété abaisse fortement le coût de location et d'entretien des locaux, et les prix de revient s'en ressentent fortement.

Co-propriété Artol - Gainerie moderne

C'est ce qu'ont compris les maisons « Artol (Fuchs & Cie) » et « Gainerie moderne H. Renevey » à Fribourg. Conservant leur statut d'indépendance, elles partagent les charges qui grèvent (moins lourdement, à deux) le nouvel immeuble situé à l'extrémité de la rue Grimoux. Première réalisation industrielle des architectes Roger Schwab et Jean Bourqui à Fribourg, l'usine permet une exploitation rationnelle des deux divers genres d'activité, sans que ces dernières s'entravent mutuellement tout en disposant de possibilités d'arrivages et d'expéditions très accessibles.

Quant à l'activité même des deux entreprises, voyons en quoi elle consiste exactement.

Gainerie moderne H. Renevey

La Gainerie moderne est l'aboutissement d'une dizaine d'années d'efforts individuels. M. Henri Renevey débuta ses activités avec 7 ou 8 employés, dans des locaux exigus situés près de la Tour-Henri. Au prix de sacrifices personnels importants, cette équipe permit à l'entreprise de s'épanouir et de développer ses services.

(Suite au verso)

Vue d'ensemble de la Gainerie moderne



Ont collaboré à la construction,
les entreprises suivantes:

SOLESA SA, 1700 Fribourg

Tapis Syntholan
Chemin Ste-Agnès 8

LEON DUBEY et FILS

Peinture, blanchissage et Jalribex

JOINTEX SA, 1700 Fribourg

Etanchéité, Asphaltage, Cuvelage, Jointage, Revêtement de façades
Pérolles 4, tél. 037 2 26 17

PYTHOUD SA, 1700 Fribourg

Installations sanitaires
Monséjour 11

MARIUS RAMUZ, 1700 Fribourg

Entreprise générale d'électricité
Rue des Epouses

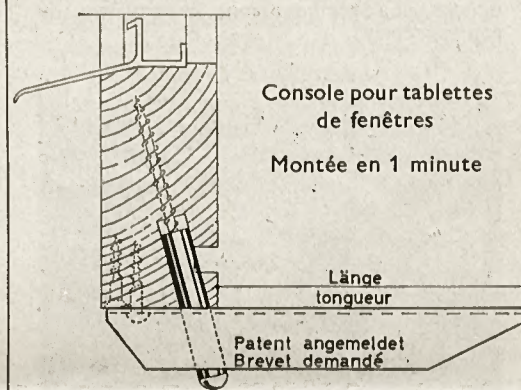

Console pour tablettes
de fenêtres

Montée en 1 minute

Länge
Länge tongueur

Patent angemeldet
Brevet demandé

Pied de table en acier,
rond ou carré
chromé ou peint en noir.

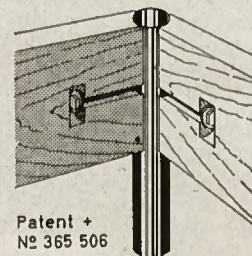

Patent +
N° 365 506
Brevet + 365 506

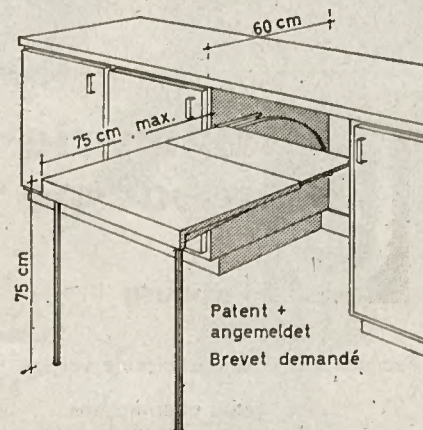

Fermeture pour table extensible

Chez le détaillant ou

ARTOL, Fuchs & Cie
Rue d'Alt 1 1700 Fribourg
Tél. (037) 231 88

Quels sont-ils? Une gainerie n'est pas comme son nom pourrait le suggérer, une manufacture de sous-vêtements. En effet, elle s'occupe de l'exécution de boîtes ou boîtiers de tous genres, destinées principalement à l'emballage des montres, des bijoux, ou tous autres articles industriels de petite taille. Confectionnant les boîtes depuis leur structure de base (en bois ou en matière plastique) jusqu'à leur finition totale (garniture intérieure et décoration-impression de motifs ou de marques), la Gainerie moderne dispose d'un outillage et d'un équipement exemplaire, à l'avant-garde des techniques de la gainerie. Très rapidement, M. Renevey dut aménager d'autres ateliers, disséminés en ville de Fribourg, et — le nombre d'employés approchant de la centaine — il se vit contraint de recourir à la construction d'un bâtiment industriel. C'est alors qu'il prit contact avec M. Fuchs, directeur d'Artol dont on verra plus loin le développement parallèle, en vue d'une construction commune. En effet, la maison Fuchs & Cie travaillait déjà pour la Gainerie moderne, fournissant par exemple les ressorts des boîtes de montres.

Il nous est apparu, au cours de notre visite de la Gainerie moderne, une ambiance de travail portée au grand rendement, mais pourtant très agréable et très jeune. La jeunesse de la direction et des cadres de l'entreprise n'y est certainement pas étrangère, et M. Renevey peut se réjouir des conditions de développement exemplaires de son entreprise.



Gainerie moderne ▲



▲ Vue d'ensemble des ateliers Artol

Artol, Fuchs & Cie

La maison Fuchs, quant à elle, fut fondée en 1958. M. Fuchs débuta modestement avec son associé, M. Müller, dans un petit local situé à la rue des Alpes. Là aussi, la spécialisation et la qualité du travail de l'entreprise — la seule du genre en Suisse — permirent un développement florissant; la maison Artol occupe ainsi aujourd'hui près de 50 employés spécialisés, dans les sous-sols de la nouvelle usine de la rue d'Alt.

Le genre de travail de la maison Artol est difficilement définissable. Contrairement à l'industrie mécanique où tout l'outillage est à un tel point perfectionné et conventionnel qu'aucune nouvelle modification n'est pratiquement possible, le travail d'Artol est effectué, de cas en cas, sans outillage conventionnel mais avec des formes de découpe ou de travail de la tôle particulières à chaque commande. Chaque cas est ainsi étudié séparément et travaillé semi-automatiquement à l'aide d'outillages confectionnés sur mesure par l'entreprise même.

L'activité d'Artol porte particulièrement sur l'apprêt de la tôle: boîtiers de toutes sortes, portés d'ascenseurs, pièces destinées à l'industrie électrique, ainsi que 2 ou 3 articles propres à la maison et brevetés: pieds de tables pour menuisiers, tables extensibles et consoles des tablettes de fenêtres.

M. Fuchs se félicite de la co-propriété avec la Gainerie moderne, construction commune qui a permis à chaque entreprise un aménagement qui, sur le plan individuel, se serait avéré très, voire trop, coûteux.

▼ Artol, Fuchs & Cie



Cette innovation industrielle est un modèle du genre. Nul doute qu'il sera suivi par d'autres entreprises fribourgeoises.

mj

Textes Max Jendly

Photos Christoph Pulver



**Gainerie
moderne**

Fribourg

Fabrique d'étuis et d'articles de voyage

étuis pour montres
coffrets à bijoux
écrins de voyage
 tiroirs d'argenterie
coffrets pour appareils
de précision
mermottes de collection

Henri Renevey 1700 Fribourg
Rue d'Alt 1 Tél. 037 29336



◀ Artol, Fuchs & Cie

Tendances de la mode

Photos Max Jendiy-FI

la page de
madame



La maison Angélos-Mode à Fribourg a convié sa clientèle féminine et masculine à un défilé de mode présentant les tendances actuelles — et souvent controversées — de la mode automne-hiver 1970.

Cet aperçu des goûts actuels des couturiers démontre une unanimité de style, avec des données précises. Ainsi, tous sont d'accord pour les ourlets à mi-mollet, les robes-tubes ceinturées et boutonnées devant, les cols et les ourlets de fourrure, les bottes et les hauts talons, les idées 1930, le style russe et les pantalons courts et bouffants.

Chez les messieurs, le pardessus croisé et la redingote se porteront à mi-mollet; en outre, ils adopteront des midi, des vestes longues à la ligne demi-cintrée, nette et dans des fourrures aux tons neutres.

Ces tendances de ce qu'on peut enfin à nouveau appeler une mode, posent certains problèmes dont ceux d'ordre financier et qui ne sont pas les moindres.

Mais cette mode établie risque de durer fort longtemps... et l'élégance n'a pas de prix!

Nous suggérons quand même à nos lectrices, pour terminer, d'utiliser certaines jupes de l'an dernier, dont on relâchera complètement les ourlets pour obtenir une midi. Pour allonger un manteau, on peut y rajouter une bande de fourrure à poil long et lui ressortir un col ou un bonnet. Quant aux pantalons, ils peuvent se raccourcir sans difficultés, à la longueur mi-mollet pour les pantalons droits et à la longueur sous le genou pour les pantalons bouffants.

Le combat mini-maxi a l'air de trouver un terme. La grâce féminine y rajoutera encore une touche de finesse. mj



Angélos Mode

Rue de Romont 33 (1^{er} étage) — Fribourg

vous présente
une collection sélectionnée

Confection féminine et masculine

Est-ce l'heure du mini-midi ou maxi?





Photo Max Jendly - FI

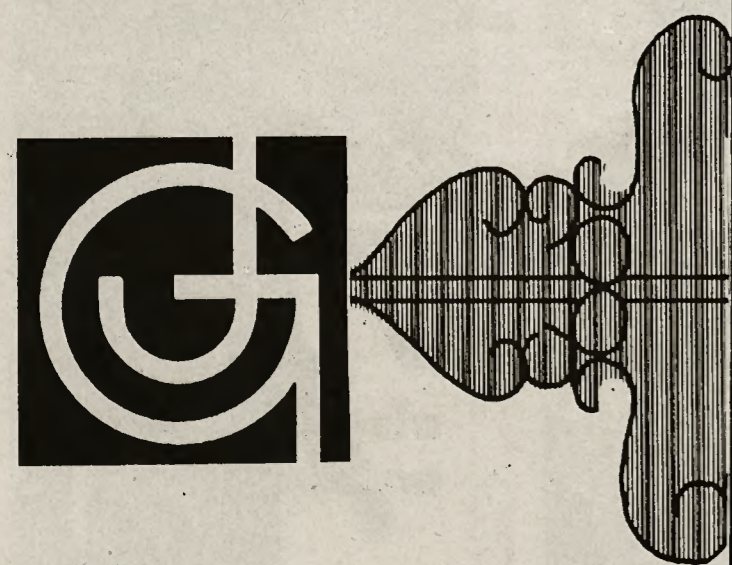

tapis
 revêtements de sols
 tapis de fond
 tapis de milieu
 tapis d'orient

G

centre du tapis
J. Giller sa
 fribourg

beauregard
 centre

Tel. 037 244 10

a.prin

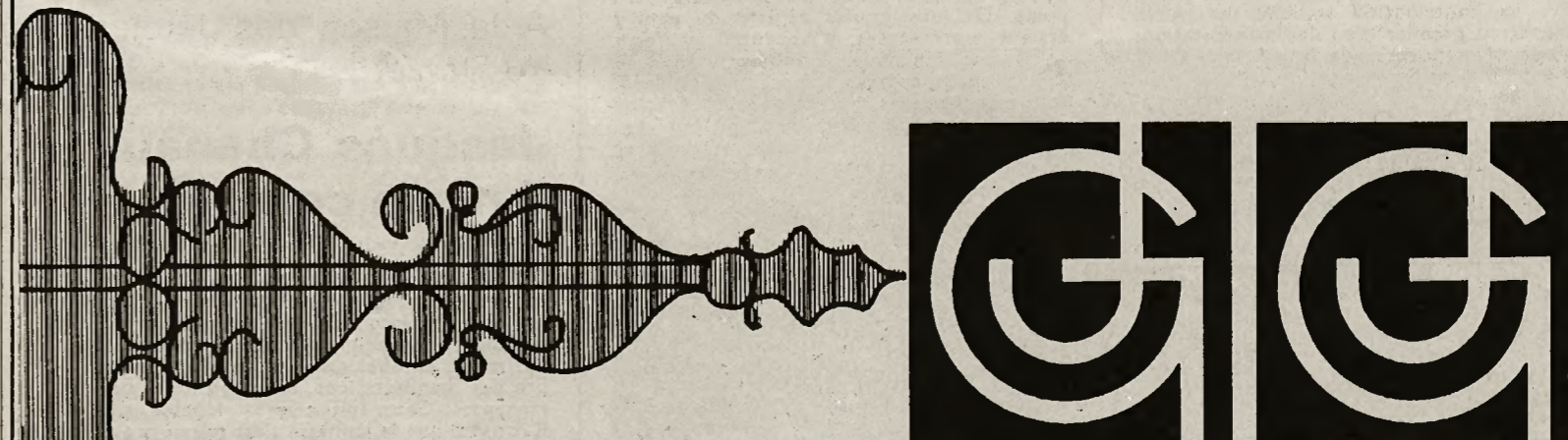



Les Imagiers populaires

Le Musée d'art et d'histoire, plus particulièrement dans son aspect dynamique, a introduit à Fribourg une nouvelle tradition: les grandes expositions de renom international. Cet aboutissement que l'on doit à M. Strub, tout d'abord, mais à ses collaborateurs et successeurs aussi, MM. Terrapon, conservateur-adjoint, et Aeby, assistant technique, a fait de Fribourg un centre culturel qu'il était — ou est encore grand temps de rafraîchir. La contribution actuelle du Musée s'inscrit au premier plan des manifestations prévues dans le cadre de la politique culturelle du gouvernement fribourgeois.

La récente exposition «Les Imagiers populaires» nous a redonné un goût de fraîcheur et d'authenticité. Elle exigeait de la part du public qu'il oublie les images toutes faites de l'art. C'est l'esprit vierge qu'il fallait pénétrer dans ce sanctuaire populaire dans

lequel le Musée promettait des instants de bonheur. L'émotion ressentie au contact de cette somme de sensibilité fut si grande que la promesse était de loin dépassée. L'Art populaire était vivant, par sa présence et son charme. Le message des artisans du passé n'était considéré ici que sous son aspect esthétique, ne se bornant pas à une simple rétrospective d'art populaire qu'un Musée ethnographique aurait pu présenter sans peine. De plus, toutes régions du pays y étaient représentées, d'Appenzell au Valais en passant bien sûr par Fribourg.

Portraits, paysages, montées à l'alpage, statues religieuses, autant de témoins d'un passé riche en soif culturelle et que le Musée d'art et d'histoire a su faire revivre avec doigté.

mj

A la Maison des Jeunes du Botzet

Jacques Chenaux Artiste complet

La Maison des Jeunes du Botzet a abrité ces dernières semaines une petite exposition des toiles de Jacques Chenaux, jeune artiste de talent. Les animateurs de ce centre de loisirs ont en effet décidé d'inclure au nombre des manifestations, des expositions permanentes. Cette initiative est louable, tant il est vrai que la jeunesse s'est toujours avérée ouverte aux arts, quelle qu'en soit la tendance.

Jacques Chenaux a toujours aimé peindre; dès l'âge de 5 ans, il s'est attaqué à ses toiles, passant du figuratif à l'abstrait avec un enthousiasme grandissant. Ses toiles respirent d'ailleurs cette fraîcheur encore juvénile; les surfaces de couleurs parfois agressives sont presque toujours limitées par de larges traits noirs, à l'exemple de Rouault. L'artiste aurait peut-être tendance à tomber dans la facilité, mais la spontanéité de son message l'emporte sur cette lacune. Peintre quelque peu naïf, Jacques Chenaux veut se lancer maintenant dans la sculpture et le vitrail. Depuis toujours, il a éprouvé une véritable passion pour les arts. En plus de la peinture, il pratique la musique avec brio et s'est déjà révélé au public fribourgeois à de nombreuses reprises à son pupitre de clarinette. Cet éclectisme en fait un artiste complet qui mérite ici nos hommages.

La peinture de Jacques Chenaux reste encore à travailler; cette naïveté juvénile doit laisser sa place à une plus grande maturité dont l'artiste ne va pas tarder à témoigner.

mj

Photo Max Jendly Fl



Fribourg,
de Jacques Chenaux



Guy Sansonnens, 1er prix des auteurs et compositeurs.

Lancé par Gaby Marchand, un premier festival fribourgeois de la chanson s'est déroulé cet été, en parallèle avec un Grand Prix des auteurs et compositeurs.

Animée par le présentateur-fantaisiste Jean de Merlin, la finale fut agréable et variée. Elle rassemblait neuf chanteurs, chanteuses ou groupes, un duo d'harmonica et un accordéoniste.

L'âge des concurrents s'échelonnait entre 8 et 25 ans. Trois d'entre eux ont déjà participé à la «Grande Chance» et le jury avait sélectionné ces finalistes sur plus de trente concurrents qui s'étaient présentés aux éliminatoires.

Après délibération, le classement s'établit de la manière suivante: 1er et médaille d'or: Ried Regsteiner; 2e et médaille d'argent: Serge Morel; 3e et médaille d'argent: André Marro; 4e avec mention spéciale pour voix et tenue sur scène: Gisèle Ratzé; 5e Werner Roth, accordéoniste; 6e le jeune Philippe Sudan et un groupe de «Marmousets»; 7e le duo d'harmonica Jean-Christian Frey; 8e «Les Fontanas», 3 frères et sœurs; 9e la jeune Carmen Dumoulin; 10e le groupe Bosshard; 11e le duo Bosshard; 12e Marius Hayoz.

En intermède, M. Overney, professeur; lut les trois textes primés au Concours des auteurs et compositeurs; les lauréats reçurent leurs prix et diplôme des mains d'un représentant d'un quotidien fribourgeois. En deuxième partie, les trois premières chansons du Concours furent interprétées soit par les compositeurs mêmes soit par un interprète de leur choix.

Le public put constater la valeur réelle des textes et des chansons primés.

Notons que le premier prix fut décerné à l'unanimité à Guy Sansonnens, pour sa chanson «Les Vieux oiseaux des Grand-Fontaines» que nous présenterons dans un prochain numéro.

Le jury tint à relever la grande qualité de l'ensemble des chansons présentées. Le verdict rendu put paraître parfois dur, mais le jury fut strict. Rappelons qu'il était composé de Mlle Madeleine Butignot, rédactrice, MM. Emile Gardaz; Max Jendly, journaliste; l'abbé Pierre Kaelin; Gaby Marchand; Auguste Overney, président des écrivains fribourgeois; Ignace Ruffieux, professeur; Albert Schmidt, écrivain et Pierre Stempf.

Festival fribourgeois de la chanson

Grand Prix des auteurs et compositeurs

En dernière partie, Gaby Marchand, promoteur du festival et du Concours, interpréta ses meilleures chansons dans un récital de plus d'une heure.

Le festival et le concours auront permis à des jeunes et à des moins jeunes de

s'exprimer et d'apporter quelque chose de nouveau à la poésie et à la chanson fribourgeoises.

C'est une heureuse formule qui sera reprise, avec, nous l'espérons, encore plus de succès, ces prochaines années. p.s.



Photos Max Jendly-FI

▲ «Les Vieux Oiseaux des Grand-Fontaines», titre de la chanson primée de Guy Sansonnens, traite d'une manière poétique le problème des personnes âgées, pensionnaires de l'Hospice de la Providence à Fribourg.

ATTALENS**Hôtel de l'Ange**

Samedi 10 et dimanche 11 octobre

Grande Bénichon

Excellent orchestre

Menus soignés de bénichon

Recrotzon: Dimanche 18 octobre

Le comité et M. et Mme Guy Sapin

ARCONCIEL**Auberge des Trois-Sapins**

Dimanche 11 et lundi 12 octobre

Grande Bénichon**Recrotzon:** Dimanche 18 octobre

Orchestre « Dany Michel »

Menus et spécialités de bénichon — Vins de 1er choix

Invitation cordiale: Famille Dumoulin-Fragnière

Au Vieux-Chalet à Crésuz

vous dégusterez dans un cadre agréable le menu de Bénichon

Les 11, 12 et 18 octobre

Ambiance dictée par l'Orchestre Bach

Réservez vos tables

☎ 029 7.12 86

AVRY-DEVANT-PONT**Hôtel du Lion d'Or**

Samedi soir 10 et dimanche 11 octobre

Grande Bénichon**Recrotzon:** Dimanche 18 octobre

Excellent orchestre

RESTAURATION

Invitation cordiale

Famille Schafer

CERNIAT**Hôtel-Restaurant de la Berra**

par la nouvelle route

Samedi 10 et dimanche 11 octobre

Grande Bénichon**Recrotzon:** Dimanche 18 octobre

Cantine avec pont

Orchestre «Thunergruss»

Traditionnel menu de Bénichon par le chef Michel

Famille Hoeltschi-Gremaud

CHEVRILLES**Auberge communale**

Tél. (037) 38 11 48

BÉNICHON: Samedi soir 10 et dimanche 11 octobre

Bar - Bon orchestre

Recrotzon: 18 octobre

Pas de danse, mais restauration

Fam. Zbinden-Bertschy

SEMSALES**Hôtel du Sauvage**Dimanche 11 octobre: dès 11 heures, concert apéritif
dès 15 heures et 20 h. 30, bal**Grande Bénichon****Recrotzon:** Dimanche 18 octobre

Orchestre « Charly Guis »

Restauration soignée - Bonne cave - BAR

Invitation cordiale

Fam. Jordil-Simonet

A l'occasion de la bénichon et du recrotzon faites une visite à

l'Hôtel du Vanil-Noir**GRANDVILLARD**

Danse avec excellent orchestre

Grands dîners de bénichon

Restauration soignée - Cave réputée

Invitation cordiale

Louis Repond-Gremaud

SEMSALES**Hôtel-de-Ville****Grande Bénichon**

Samedi 10 octobre: Orchestre «Charly Guis»

Dimanche 11 octobre: Orchestre «The Melody's»

Menus de bénichon et toutes ses spécialités de chasse

Tél. (029) 8 51 06

Famille Grand-Pittet

GRANDVILLARD**Hôtel de la Gare**

Dimanche 11 et lundi 12 octobre

Grande Bénichon**Recrotzon:** Dimanche 18 octobre

Ses spécialités de Bénichon

Sa charbonnade sur feu de bois

Bal avec bon orchestre

LE MOURET**Hôtel de la Croix-Blanche**

Dimanche 11 et lundi 12 octobre

Grande Bénichon**Recrotzon:** Dimanche 18 octobre

Excellent orchestre

Restauration soignée de bénichon - Vins de choix

Invitation cordiale

Famille Cardinaux-Papaux

La Grande Bénichon de Charmey**Hôtel du Sapin**

Dimanches 11 et 18 octobre

Dancing Derby Club

Bonne ambiance

Menus de Bénichon

Véritable salé de campagne
Gigot d'agneau
Spécialités de la chasse

Se recommande: Fam. Oswald Schuwey

Hôtel du Maréchal-Ferrant

Dimanches 11 et 18 octobre (matinée et soirée)

Danse avec l'orchestre Jean-Pierre Blanchet de Lausanne

Spécialités de bénichon

Les tenanciers: Famille Clément-Stoff

Hôtel de la Grappe

Tél. (029) 7 11 51

MENU DE BÉNICHON**MENU DE CHASSE**

Se recommande:

Famille Rime

L'ombre de la cathédrale

chronique
des fribourgeois
du dehors

par Gérard Bourquenoud

Pique-nique de l'amitié au Grand-Sommartel

C'était le dimanche 23 août! Le vaste et pittoresque pâturage du Grand-Sommartel était envahi de pique-niqueurs que l'orage de midi obligea de trouver refuge dans une grange de l'endroit. Plus de 300 Fribourgeois établis dans le canton de Neuchâtel se sont retrouvés pour une journée de l'amitié. Cette rencontre qui était organisée cette année par «La Fribourgia» du Locle, laquelle est présidée par M. Louis Wicht, a obtenu un plein succès malgré l'instabilité du temps. Elle était animée par les membres du comité de la société fribourgeoise du Locle et nos amis Gérard Rigolet et Norbert Brodard, lesquels en ont chanté quelques-unes en patois de la Gruyère. Chapeau aussi à l'accordéoniste qui



a su mettre bien de l'ambiance parmi les participants et à ceux qui ont organisé les jeux pour les enfants. La soupe aux pois fut également très appréciée ainsi que l'accueil qui était fort chaleureux. A de nombreuses tables, on entendait avec plaisir parler la langue paysanne dans un accent vraiment savoureux. On se croyait dans la vallée de la Jogne ou sur les bords de la Sarine...

M. Hubert Maradan, vice-président de «La Fribourgia» a eu la joie d'accueillir durant cette journée, les présidents des sociétés-sœurs du canton, M. l'abbé Vial, curé de Cernier, MM. Gilbert Chatton, membre du comité de l'AJB et Gérard Bourquenoud, rédacteur à Fribourg-Illustré. Citons encore l'excellente initiative de l'Amicale «l'Echo des Monts» du Val-de-Ruz qui a offert le déplacement en car à ses membres qui étaient au nombre d'une quarantaine. Et tous nos compatriotes ont regagné leurs pénates avec le cœur plein de joie, se donnant rendez-vous à l'année prochaine au Val-de-Travers.
(texte et photo G. Bd)

Après une journée de travail,
venez vous détendre à la

Piscine couverte du Schönberg Fribourg

Ouverte tous les jours de 08.00
à 22.00 h. sans interruption.

Bonnet de bain obligatoire.

Enfants accompagnés admis dès
6 ans.

En bref...

Colombier

Dimanche 30 août, le Cercle fribourgeois de Colombier a organisé sa course annuelle en Gruyère. Amenés en cars jusqu'à Moléson-Village, nos compatriotes ont ensuite pu choisir leur itinéraire sur la terre natale. La plupart d'entre eux sont montés jusqu'au sommet de cette magnifique montagne, alors que d'autres se rendaient à la Vudalla. En fin d'après-midi, la promenade s'est poursuivie le long du lac de la Gruyère avec un arrêt à l'Hôtel du Barrage à Rossens où chacun a eu le loisir de déguster un menu du pays. A la rentrée, les participants à cette course ont chanté de belles partitions de l'abbé Bovet. Une belle initiative qui devra être renouvelée.

Val-de-Ruz

Pour la première fois cette année, l'Amicale fribourgeoise du Val-de-Ruz a organisé une Bénichon. Cette fête populaire s'est déroulée les samedi 29 et dimanche 30 août à Cernier. Un orchestre champêtre a entraîné jeunes et moins jeunes dans la danse et de nombreux repas de Bénichon ont été servis. Les Neuchâtelois étaient aussi dans la joie pour savourer les spécialités du pays de Fribourg, lesquelles ont permis de resserrer des liens d'amitié très sympathiques. Bravo au comité de M. Ernest Rotzetter.

Montreux

Durant le même week-end, les Amis fribourgeois de Montreux avaient aussi leur Bénichon traditionnelle. Que de monde et quelle ambiance avec «Le Pont qui branle» de Gruyères, groupe musical invité à cette manifestation. Le comité présidé par M. Félix Bruhart de Clarens a le don de l'organisation d'une telle fête. Les spécialités n'y manquaient pas, l'entrain non plus avec la «Fine Goutte» de Montreux. Cette Bénichon la 25e du nom, a été pleinement réussie. Un orchestre de classe a fait vibrer tous nos compatriotes de la Riviera vaudoise jusqu'au petit matin. Chapeau aux Dzodzets de cette ville qui savent s'amuser la main dans la main.

Vevey

L'Amicale fribourgeoise de Vevey est allée en car à la découverte de l'île St-Pierre. Après une promenade en bateau sur le lac de Biemme, les membres de ce groupement se sont arrêtés au restaurant de l'Autigny où un succulent repas a été servi. Le Groupe de danses était également du voyage. Une détente bienvenue pour tous ceux qui ont pu en bénéficier.

G. Bd

Aux présidents des cercles et sociétés affiliés à l'Association Joseph Bovet

Vous faciliterez la tâche de notre correspondant, M. Bourquenoud, en lui adressant, sur votre propre initiative, une invitation à vous visiter, afin qu'il puisse dans un prochain numéro, vous rappeler au souvenir de vos compatriotes restés en terre de Fribourg.

D'avance merci

L'ombre de la cathédrale



M. et Mme André Devaud-Gendre, Renan/BE

Une belle route de montagne conduit de Renan à La Ferrière et à La Chaux-de-Fonds en passant par la Cibourg. Renan est un beau village construit sur un terrain escarpé, Inégal, où l'horlogerie a une place enviable. Dans ce bourg jurassien, j'ai rencontré M. et Mme Devaud-Gendre, un couple qui est resté jeune. Je l'avaux déjà vu lors d'un pique-nique au Grand-Sommartel.

Mon compatriote André Devaud est né en 1906 à Sorens, sa commune d'origine. Il fit son école dans cette localité gruérienne, puis travailla comme domestique de campagne à Villariaz, Villarimboud, dans les cantons de Vaud et Soleure, et finalement dans une fabrique d'horlogerie à Sonviller. (Que ferait-on sans montre et réveille-matin?) Il n'est pas facile pour un paysan de passer des travaux de la campagne à l'heure minutée d'une fabrique. Mais avec de la volonté, tout est possible.

C'est en 1934 à Villarimboud que M. Devaud épousa Mlle Louisa Gendre, une fille paysanne de Neyruz. De cette union, sont issus quatre enfants dont trois sont déjà mariés. On se plaît où l'on gagne son pain, m'a dit mon compatriote qui a fait de Renan sa seconde patrie. Son épouse est du même avis, bien que sa mémoire lui rappelle encore des souvenirs de jeunesse en pays fribourgeois. Il fait si bon avoür vingt ans... ajoutez-elle.

M. André Devaud est un membre assidu de l'Amicale «Le Moléson» de La Chaux-de-Fonds et Madame aime ces rencontres entre Dzodzets du dehors. A ce couple abonné depuis fort longtemps à Fribourg-Illustré, le rédacteur de cette rubrique, a formulé ses vœux de santé et de bonheur. Et merci pour l'accueil.

(texte et photo G. Bd)



M. et Mme Charles Barinotto-Egger, Les Verrières

La grande histoire du Cercle des Fribourgeois de Nyon

C'était au printemps 1939, une équipe de bons Fribourgeois exilés dans la Côte vaudoise, s'était mis dans la tête de fonder un club d'amis du même canton d'origine. Peu après, la guerre mondiale éclatait, ce qui obligea nos compatriotes de renvoyer la fondation à plus tard.

Au début du mois de septembre 1945, on pouvait lire dans le «Journal de Nyon», l'article suivant: Tous les Fribourgeois de la Côte vaudoise sont invités à se rencontrer au Café du Léman, rue de Rive à Nyon, en vue de la fondation d'un Cercle fribourgeois. Le soir en question, dix-huit membres étaient présents à l'appel. Un comité provisoire fut nommé, lequel se composait de MM. Alexis Perroud, président; Urbain Rime, vice-président; Maxime Morel, secrétaire; Julien Demière et Henri Progin, assesseurs. Le premier pas étant réalisé, le recrutement d'adresses de nos compatriotes est organisé en vue d'agrandir les rangs.

Toute société a besoin d'un fonds pour qu'elle puisse vivre. Dans ce but, un petit match aux cartes qui eut lieu avec la collaboration des Petits Pêcheurs apporta la finance nécessaire au lancement. De son côté, M. Alexis Perroud ne perdit pas de temps pour découvrir l'homme qui serait capable de prendre les rennes de ce nouveau groupement. Il trouva un jour une personne tout à fait compétente et le 27 janvier 1947, en présence de 40 Fribourgeois, un comité définitif était formé. Il se composait de MM. Charles Raus, président; Alexis Perroud, vice-président; Emile Vaucher, caissier; Pierre Aeby, secrétaire des verbaux; Robert Perrotti, secrétaire de la correspondance; Gustave

Il m'est difficile de traverser le village des Verrières sans m'arrêter à l'Hôtel Terminus, c'est vrai, je dois l'avouer. Récemment, alors que j'avais l'intention d'étancher ma soif, je suis entré dans cet établissement où la courtoisie a permis de faire un brin de causette avec la tenancière qui a du sang fribourgeois dans les veines.

Mme Germaine Barinotto-Egger qui est née en 1927 à Bonnefontaine, a fréquenté les classes de Praroman. Toute jeune, elle s'engagea comme fille de maison en Singine, puis à Estavayer-le-Lac, ensuite à Grandvillar et finalement aux Verrières comme sommelière. A son arrivée en 1949 à l'Hôtel Terminus, elle était encore célibataire et possédait déjà l'expérience dans la tenue d'un restaurant. Ce n'est que quatre ans plus tard qu'elle épousa M. Charles Barinotto, représentant en vins pour la Maison Landry et Cie aux Verrières. Si aucun enfant n'est venu égayer ce foyer, ce couple a toutefois accompli son devoir en accueillant auprès de lui Edith et Denise, deux sœurs de Mme Barinotto. Ce geste a soulagé les parents de cette dernière qui avaient douze enfants. (Ce n'est plus de notre temps!) Une troisième sœur de notre invitée de ce jour vit également dans ce village franco-suisse.

Mme Germaine Barinotto-Egger passe ses loisirs à la bonne tenue de son établissement, car l'Hôtel Terminus est non seulement connu des touristes, mais il est aussi le rendez-vous des sportifs et des membres de la Société des Fribourgeois du Val-de-Travers, à laquelle M. et Mme Barinotto sont très attachés. Disons encore que Germaine (pour les amis) aime les voyages à l'étranger et que bientôt elle ira découvrir le Moléson. Et pendant que son mari s'occupe de la vaisselle en fin de journée, elle profite d'un moment de détente pour feuilleter notre journal qu'elle apprécie.

A M. et Mme Barinotto-Egger, à Mlles Edith et Denise Egger, fidèles abonnés à Fribourg-Illustré, vont nos vœux de santé et de bonheur.

Texte et photo G. Bd



Barras et Justin Chaiande, membres adjoints. Avec une volonté exceptionnelle, cette jeune et dynamique équipe s'est mise à l'œuvre pour élaborer des statuts, fixer des cotisations pour alimenter la caisse et un programme de manifestations.

La première Bénichon s'est déroulée sur les quais de Rive au début du mois d'août 1947. Elle connut un triomphe. Ce qui encouragea les responsables à récidiver les années suivantes. A la fin décembre de la même année, un arbre de Noël était organisé pour les enfants et familles des membres. A l'assemblée du 19 novembre 1949, nos compatriotes décidèrent de maintenir cette coutume par une fête de la St-Nicolas, fête typiquement fribourgeoise qui a lieu chaque année au mois de décembre. A cette époque, était fondée aussi la caisse d'entraide sociale. Le 1er avril 1962, le Cercle fribourgeois de Nyon faisait bénir son premier drapeau. De nouveaux statuts furent élaborés en 1966 et cette même année, était créé le Journal «Intcho-nô» pour les membres.





▲ Chœur mixte du Cercle des Fribourgeois de Nyon

Ce journal qui paraît onze fois par année, donne toutes les nouvelles du Cercle aux membres, raison pour laquelle il est très apprécié. Relevons également qu'il porte les armoiries des sept districts fribourgeois et celles de Nyon. Bravo à ceux qui en sont les artisans.

Le comité actuel...

Le Cercle fribourgeois de Nyon bénéficie actuellement d'un comité qui aime se réunir. Il se compose de MM. André Chaney, président; Paul Savary, vice-président; Marcel Grandjean, caissier; Jean-Pierre Musy et René Rouiller, secrétaires; Louis Challande, rédacteur du journal; Marcel Bosson, responsable du chœur-mixte «La Poya»; Paul Beaud et Louis Geinoz, membres adjoints. M. Raymond Aebischer est porte-drapeau, alors que M. et Mme Léon Jacquat, sont délégués aux malades.

Quant aux membres d'honneur du Cercle ils se nomment M. le Chanoine Fragnière des Sciernes d'Albeuve, Mme Ramuz de La Roche, marraine du drapeau, MM. Robert Perrotti, Raymond Sudan, Rodolphe Vial, Justin Challande et Laurent Rorbasser.

Un quart de siècle d'existence...

L'année 1970 qui marque le quart de siècle

En vue du IIIe rassemblement des Fribourgeois hors-les-murs

Réunion du comité central AJB

C'est dans ce village paisible de la Basse-Gruyère, que le comité de l'AJB a tenu sa première séance depuis l'assemblée des délégués à Couvet le 31 mai dernier. Le temps s'était mis au beau pour recevoir nos compatriotes du dehors. Et il faisait chaud dans ce bourg campagnard.

Placée sous la présidence de M. Max Pasquier de Chailly s/Clarens, cette assemblée s'est déroulée à l'Hôtel de la Couronne en présence de M. Jean Savary, syndic de Sâles. Le nouveau comité se compose donc de MM. Max Pasquier, président; Raymond Perroud de Bâle, vice-président; Jean Weber de Berne, premier secrétaire; Marcel Chavallaz de Lausanne, deuxième secrétaire; Marcel Grandjean de Nyon, caissier; Gilbert Chatton de la Chaux-de-Fonds et Robert Aebischer de Genève, membres. Puis, selon un programme établi par M. Pasquier concernant la manifestation de l'an prochain à Sâles, une discussion a été ouverte sur les différents points à étudier en collaboration avec les Autorités du village précité.

L'après-midi, dans le même établissement, le comité de l'AJB a reçu MM. Jean Savary, syndic, Bernardin Descloux et Gaston Me-

nod, tous deux conseillers communaux, ainsi que MM. Raphaël Schorderet, buraliste postal; Bernard Bovet, agriculteur; Alexis Robadey, restaurateur, et Gérard Bourquenoud, représentant Fribourg-Illustré. MM. Charles Savary et Pascal Oberson, conseillers communaux, étaient excusés. Le programme du IIIe grand rassemblement des Fribourgeois «Hors les Murs» et de la manifestation qui marquera le XXe anniversaire de la mort de l'abbé Bovet a été présenté et admis. Il a été fait appel à la population de Sâles pour décorer le village et faciliter l'organisation de ces manifestations, les 22 et 23 mai 1971. Si le soleil veut bien être au rendez-vous, la journée dominicale sera haute en couleurs. M. Pasquier, président de l'AJB, se félicita de l'accueil chaleureux des Autorités de Sâles et leur adressa un grand merci. M. Savary, syndic, releva également la joie que sa commune a ressentie lorsque celle-ci a été proposée pour recevoir les Dzodzets du dehors, émigrés dans tous les coins de la Suisse. Quant au comité d'organisation, il sera nommé lors de la prochaine assemblée qui se tiendra au même endroit le dimanche 25 octobre 1970.

Que faut-il penser d'une telle manifestation qui sera sans nul doute un rapprochement de tous les Fribourgeois de Nyon et environs dans un même esprit, dans une même amitié, dans un même chemin, ce chemin de l'union et de la force. Fribourg-Illustré est heureux de connaître la vitalité de cette belle société qui fait honneur au canton de Fribourg. Qu'elle vive encore longtemps pour le bien de ses membres. Un merci particulier à Robert Perrotti pour sa collaboration.

(texte et photo G. Bd)

C'est par un verre d'amitié et une poignée de main, que cette rencontre a pris fin. Les membres du comité de l'Association Joseph Bovet comme les autorités de Sâles se sont déclarés enchantés de ce premier contact. Est-il un plus beau fleuron que celui de faire revivre le souvenir de notre cher abbé Joseph Bovet?

(texte et photo G. Bd)

IIIe Rassemblement des Fribourgeois hors-les-murs à Sâles, 1971

Programme

Samedi 22 mai 1971
Grande salle de Sâles - 20 h. 30

SPECTACLE FOLKLORIQUE

avec le concours du Groupe de renommée internationale MON PAYS de Fribourg (direction Michel Corpataux)

Ronde des districts - Hommage à l'abbé Joseph Bovet - Jean L'Eclopé - Légende gruérienne pour chœur et orchestre.

Des délégations fleurissent:

Réception des sociétés et invités d'honneur

- 0800 a) La tombe de l'abbé Bovet à Fribourg, par la Société fribourgeoise de Berne.
b) Le monument de l'abbé Bovet à Bulle, par Les Amis fribourgeois de Montreux
c) Le monument de l'abbé Bovet-Ernest Grivet à Vaulruz et la tombe Ernest Grivet, par le Cercle fribourgeois de Bâle.

0930 Grand-messe chantée en l'Eglise de Sâles avec le concours des chœurs-mixtes costumés de l'Association Joseph Bovet. Culte au Collège.

1030 **Concert-concours à la grande salle**
Chœur-mixte des Amis fribourgeois de Montreux
Chœur-mixte de l'Amicale des Fribourgeois de Monthey
Chœur-mixte «La Marjolaine» de Genève.
Chœur-mixte «L'Alpée» du Cercle fribourgeois de Lausanne
Chœur-mixte du Cercle fribourgeois de Bâle
Chœur-mixte «Le Moléson» de La Chaux-de-Fonds
Chœur-mixte «La Poya» de Nyon.

1100 **Sur le pont de danse en plein air** se produiront les groupes de danses costumés de Vevey, Montreux, Pro Ticino, Valdôtin, sociétés invitées et Association des sociétés valaisannes.

1215 Pique-nique général aux endroits désignés par les Autorités de Sâles. Les invités d'honneur seront répartis par groupe de 2 à 4 personnes dans les sociétés. (Apéritif d'honneur à 12 h. 30).

1500 Grand cortège folklorique dans le village avec la participation des Fribourgeois «Hors les Murs», les chœurs-mixtes, les chars et plusieurs fanfares. Troupeau noir et blanc et train de chalet.

1615 **Sur la Place du collège de Sâles:**
Inauguration d'une plaquette-souvenir en hommage à l'abbé Bovet. Allocutions du président du comité d'organisation, du Président de l'AJB et d'un représentant du Conseil d'Etat fribourgeois.
Distribution des prix du concert-concours du matin.
Chœur d'ensemble «Le Vieux Chalet» avec accompagnement des fanfares et des participants.

1730 Fin de la manifestation officielle.
Bal populaire sur le pont de danse.
(AJB - G. Bd)

MORLON Restaurant Gruyérien

Toutes les spécialités de la bénichon
et sa bonne cave
Prêre de réserver vos tables Tél. (029) 2 71 58



Grande Bénichon

conduite par l'excellent orchestre « Les Lémanians »
Dimanche 11 et lundi 12 octobre
Recrotzon: dimanche 18 octobre
Visitez notre **BAR**
Invitation cordiale Famille Yerly

SORENS Hôtel de l'Union

Dimanche 11 et lundi 12 octobre
Grande Bénichon
Recrotzon: Dimanche 18 octobre
Menus soignés de bénichon
Entrain et gaîté avec un orchestre réputé
Famille Delabays-Romanens

AU PAFUET

Dimanche 11 octobre: après-midi et soir
Lundi 12 octobre: en soirée
Grande Bénichon
Recrotzon: dimanche 18 octobre
avec l'orchestre Alain Morro
Se recommande: Famille Jolliet-Buchs

GRANDE BÉNICHON DE CHATEL-ST-DENIS

Samedi 17
Dimanche 18 et lundi 19 octobre
Recrotzon: Dimanche 25 octobre

Ouverture de la Bénichon, samedi après-midi dès 15 heures,
bal sur le pont par la Société de jeunesse

Dimanche 18 octobre GRAND CORTÈGE FOLKLORIQUE

« Ville et campagne » - Treize groupes
Trois corps de musique: fanfare de Châtel-St-Denis - fanfare
de Cousselet - musique des jeunes
Groupements des sociétés châtelaines - Groupe folklorique
« La Vilanelle » de Montagny - Vignerons de Chardonne -
Chars folkloriques
Productions données par les participants au cortège
Pont de danse

Hôtel de la Croix-Blanche

Amblance
et gaîté

Se recommande:
Mme Loperetti-Pilloud

Ses vins
de choix

Café du Tivoli

Robert Colliard
Tél. (021) 56 70 39

Fondues
Maison

Vins de
1^{er} choix

Venez
bénichonner
au Tea-Room

« Le Relais »

Route de Palézieux

Invitation cordiale:
M. et Mme
Bernard Genoud-Menoud

Moutarde de bénichon
Cuchaules
Palms d'anis

TEA-ROOM

Do-Ré-Mi

Boulangerie Maurice Maillard
Grand-rue 50 et succursale de la Place

A CHÂTEL

La Crèmerie

Spécialités de glaces et de meringues
Coupes et fruits à la crème

Buffet de la Gare

Nos spécialités de bénichon
connues de tout le monde

Mme I. Genoud

Café de la Veveyse

Menus de bénichon - Jambon et saucisson de la borne
Civet de chevreuil à la crème. Vins de 1^{er} choix

Famille Berset

Hôtel du Cheval-Blanc

Réservez vos tables
Tél. (021) 56 70 30
Dîner et souper de bénichon
Salle à manger rénovée
Famille Georges Genoud

Cercle d'Agriculture

Bal de Bénichon - Orchestre
Ses bons vins - Sa fondue fribourgeoise
Ses spécialités de jambon

Invitation cordiale: M. et Mme Joseph Villard-Jaquier



Une artiste fribourgeoise
travaille et expose à Gruyères

Annette Delabays

A Gruyères, une boutique nouvelle mérite qu'on s'y arrête un peu. LA BOUTIQUE. Annette Delabays, artiste fribourgeoise y expose une collection de parures diverses:



Le chant de «L'Harmonie»...

... et la ronde du «Feuillu»

BROC:

«Le Feuillu» et «L'Harmonie» sur scène

Un programme en deux volets, composé du Chœur mixte «L'Harmonie» et du groupe de danse «Le Feuillu» de Plan-les-Ouates (Genève), offrait dernièrement un spectacle remarquable au nombreux public brocois venu assister à ce traditionnel concert annuel.

En première partie, le chœur mixte «L'Harmonie» de Broc, sous la direction solide mais nuancée de M. Guy Lattion, professeur au Conservatoire de Fribourg, présenta plusieurs pièces permettant aux solistes de se distinguer et aux autres choristes de démontrer le travail intense et la perfection exemplaire qui leur permirent de mettre au point des pièces rejetant la facilité. Notons au passage l'excellente exécution de «Mignonne, allons voir» poème de Ronsard mis en musique par Costeley, qui — tout comme «Alouette», harmonisé par Michel Corboz — remporta un fier succès.

Le groupe de danses populaires «Le Feuillu», entraîné par un team de six musiciens chevronnés, présenta des chorégraphies signées Jo Baeriswyl et Monette Pasquier - Daetwyler, qui confirmèrent la réputation de cet ensemble de danseurs dont la perfection leur valut l'ovation unanime et sans réserves des spectateurs.

A l'entracte, le sympathique président de «L'Harmonie», M. Georges Castelle, fit son rapport, relevant l'activité haute en couleur de cette saison 1969-1970.

La soirée se termina dans la joie par un bal animé par l'orchestre Fred Gay, de Fribourg. mj



émaux, bijoux en argent qu'elle a créés. Des foulards aussi, en impression batik, des poteries, des ponchos. La mode de ce temps, oui, mais surtout des objets d'une grande originalité, des pièces, toutes uniques.

Le talent d'Annette Delabays est connu déjà — et apprécié — tout autour du Léman. C'est à Lausanne qu'elle s'est formée à son art, auprès de M. Chmetz, un merveilleux créateur. A Gruyères, l'an passé, elle avait une échoppe. Elle a traversé la rue, cet été, pour emménager dans le meilleur décor qui se puisse rêver. Sa boutique est toujours ouverte aux amis, aux amateurs, aux curieux. A ceux qui aiment.

Entrez-y, pour votre joie. Bagues, colliers, bracelets, étoffes, vous toucherez à tout. Avec un doigt de chance, vous verrez travailler Annette Delabays.

Du bel artisanat.

J.-M. Robadey

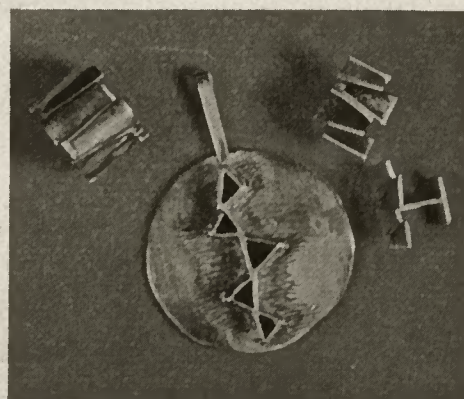

Motel de Gruyères

EPAGNY

A l'occasion de sa Bénichon
samedi 10, dimanche 11 octobre

Inauguration du BAR

Duo Pierre Papaux
(musette - tango - tzigane)

Menu de Bénichon
Chevreuil désossé à la mode du
patron

Prière de réserver sa table
place limitée

Tél. 029/6 11 22 Fam. H. Pfeuti

Gruyères vous attend

Dimanche 11
et lundi 12 octobre

La vraie bénichon d'autrefois

Pont de danse
Productions folkloriques

Recrotzon dimanche 18 octobre

Tea-Room Les Remparts

Chez Camille

Jambon de campagne et toutes
ses spécialités

CONCERT

Hostellerie Saint-Georges

MENUS TRADITIONNELS

Ambiance au bar-dancing
«La Tomate»

Téléphone 029/6 22 46
H. Miedler, directeur

la grande bénichon de la montagne

samedi 10, dimanche 11 et lundi 12 octobre **la** Recrotzon: 18 octobre 1970

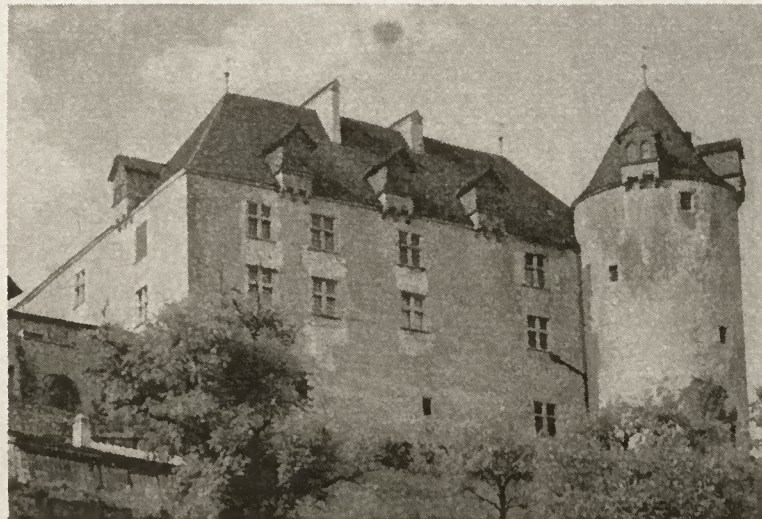

pour sa bënichon

Relais de Gruyères

Notre menu traditionnel de
bënichon

Nouvelle salle à manger

Réservez
vos tables Tél. 029/6 21 28

Dégli - Antoni - Henning

Epagny

Hôtel
de la Croix-Blanche

Orchestre «géo rythm»

Concert-apéritif

Invitation
cordiale Famille Louis Andrey

La Fleur - de - Lys

Hôtel-Restaurant

Menu de bënichon. Spécialités
du pays

Famille C. Doutaz-Bussard

1663 Gruyères Tél. 029/6 21 08

Invitation au Chalet

Tea-room
Restaurant à Gruyères

Au cœur de la cité comtale,
goûtez nos délicieuses fondues,
nos raclettes «à la mode
du client»

nos délicates spécialités à la
crème...

et notre café de l'amitié!

Terrasse - Grenier - Pinte

Réouverture

A l'Hôtel-de-Ville

Famille Murith

Auberge du Lion d'Or

LE RUZ-HAUTEVILLE

Restauration soignée
Toujours le jambon à l'os
Entrecôtes aux morilles

M. et M^{me} M. Quartenoud-Rappo

Hôtel de la Croix-Verte

ECHARLENS
Dimanche 11, lundi 12 octobre
Recrotzon: dimanche 18 octobre

Orchestre Fred Gay
Menu de bënichon - Bonne cave

Invitation
cordiale M. et M^{me} Frossard

**imprimerie
fragnière sa**

1700 fribourg
route de la glâne 35
tél. (037) 2 75 75

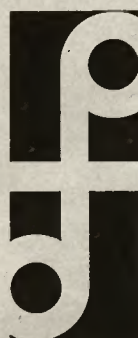

typo - offset - continu
sérigraphie - or à chaud
affiches



La Gruyère aux Florales 1970

Photo Christoph Pulver - FI

Une journée en Gruyère avec les Fribourgeois du Val-de-Ruz

Les Fribourgeois établis dans le Val-de-Ruz ont bénéficié d'un temps ensoleillé pour leur balade annuelle en Gruyère. Ils étaient plus de cinquante à profiter d'une journée de détente dans l'amitié. Conduits en car dans

Malgré le mauvais temps, la 49e Fête régionale des Musiques broyardes a remporté un éclatant succès à Dompièrre. Le comité d'organisation de cette traditionnelle rencontre présidé par M. Pascal Pochon ordonna parfaitement les festivités dont le cortège du dimanche après-midi constitua l'un des grands moments. Parmi les nombreux invités présents, on reconnaissait notamment MM. Emile Zehnder, président du Conseil d'Etat, G.-L. Roulin, conseiller aux Etats, Georges Thévoz, conseiller national vaudois et Georges Guisoian, préfet de la Broye.

Notons que la cinquantième fête aura lieu dans la cité de la Reine Berthe.

Du 14 au 18 octobre prochains auront lieu au Palais de Beaulieu à Lausanne, pour le cinquantième anniversaire de l'Association des horticulteurs romands et dans le cadre de l'année de la protection de la nature, de prestigieuses Florales: 50 millions de Fleurs. Un préjude à l'exposition est prévu dans la cour d'honneur du prochain Comptoir suisse, en septembre.

Cinq cantons romands participeront à cette exposition, chacun avec un thème propre: Valais: Le tourisme; Vaud: Sites vaudois; Fribourg: La Gruyère; Neuchâtel: La montre; Genève: Carrefour du monde.

La jolie station de Charmey, nos compatriotes ont dégusté un menu gastronomique dans une excellente ambiance. Puis, ce fut la découverte sur les Hauteurs des Dents-Vertes où chacun a pu admirer le magnifique paysage qui s'offre aux yeux de ceux qui aiment la nature. Lors du retour, les participants ont rendu hommage au barde fribourgeois en interprétant les plus belles chansons du terroir. Un coup de chapeau va au comité de la Société «L'Echo des Monts» présidé par M. Ernest Rotzetter de Cernier.

G. Bd

Les Musiques broyardes à Dompièrre

De notre correspondant Gérard Périsset - FI

Les charmants minois des enfants de Dompièrre juchés sur un char du cortège



FLASHES

Domdidier: Fille de Tell

Pour la première fois, une personne du sexe faible a pris part à un concours de sections dans le district de la Broye. Il s'agit de Mlle Ariane Chardonnens, de Domdidier, que nous voyons ici félicitée par M. Albert Guinnard, député et président de la Fédération de tir.



Mlle Chardonnens: une chaleureuse poignée de mains

M. Pascal Pochon, président du comité d'organisation



Paul Torche: Visite au village natal

M. Paul Torche, président du Conseil des Etats, a rendu visite à son village natal, Cheiry. Favorisée par un soleil resplendissant, cette journée laissa dans le cœur des gens de Cheiry des sentiments de joie, de fierté mais aussi et surtout de reconnaissance à l'égard de leur illustre ressortissant. D'aimables paroles furent prononcées à la sortie de l'office religieux en présence de nombreuses personnalités: MM. G.-L. Roulin, conseiller aux Etats, Georges Guisolan, préfet de la



Broye, François Torche, député, Alfred Pilloinel, inspecteur scolaire, Michel Colliard, secrétaire, Michel Torche, syndic et le doyen Paul Crausaz; de Surpierre. La fanfare paroissiale exécuta quelques morceaux sous la baguette de M. Conrad Rotzetter tandis que le chœur des dames dirigé par M. Michel Bugnon y alla d'une gerbe colorée de chansons en l'honneur de M. Paul Torche et de son épouse.

Les cinq frères réunis: de gauche à droite MM. Max, Louis, Charles, Paul, président du Conseil des Etats et Bernard Torche,

A Granges-de-Vesin: Noces d'or

M. et Mme Antoine Layaz, de Granges-de-Vesin, ont fêté leurs cinquante ans de mariage en présence de leurs enfants et petits-enfants. Ouvrier dans le génie civil, M. Layaz et son épouse habitèrent jadis Estavayer-le-Lac: Nous leur présentons nos vœux bien sincères à l'occasion de leurs noces d'or!

Les jubilaires et leur famille ▼

Lecteurs de Fribourg-Illustré!

Les photographies publiées dans ce numéro sont disponibles (format carte postale) au prix de Fr. 3.50.

Sur demande, d'autres formats peuvent être livrés.

Pour les portraits des défunts, les lecteurs sont priés de demander des offres spéciales.

Veillez adresser vos commandes à la Rédaction du Fribourg-Illustré
Route de la Glâne 35
1700 Fribourg
en indiquant le numéro de la page et la photo désirée.



Textes et photos de notre correspondant pour la Broye: Gérard Périsset, Estavayer

**FRIBOURG
ILLUSTRE**
REFLETS FRIBOURGEOIS

Nouvelles cloches...

De nombreux paroissiens de Seiry ont assisté à la bénédiction de la nouvelle cloche de leur église, généreusement offerte par M. et Mme Nestor Pillonel. Il appartient au doyen de Lully, M. le curé Firmin Seydoux, de procéder à la consécration de la cloche qui sonne désormais allègrement dans le sanctuaire broyard où d'importants travaux sont d'autre part réalisés: pose d'un nouvel orgue, de nouveaux vitraux et réfection de la tour de l'église sur laquelle prendra bientôt place une horloge.



...à Seiry

▼ Mme et M. Nestor Pillonel, marraine et parrain de la cloche.

...et à Cheiry

La paroisse de Cheiry possède depuis quelques années une église moderne au sommet de laquelle carillonnaient jusqu'à ces derniers dimanches deux cloches: le soprano et l'alto. A leurs accords manquait la basse. Cette lacune est maintenant comblée puisque, grâce à la générosité de MM. Charles et feu Henri Pittet, une nouvelle cloche sonne maintenant dans le village broyard. La bénédiction de cette cloche fut présidée par Mgr Lovey, prévôt du Grand-Saint-Bernard qu'assistaient notamment Mgr Henri Marmier, officiel du diocèse et le doyen Paul Crausaz, curé du Surpierre. Les parrain et marraine furent M. Michel Pittet, de Ménières et Mme Marie Grangirard-Pittet, de Cugy.

Les parrain et marraine de la nouvelle cloche.



Après une journée de travail,
venez vous détendre à la

Piscine couverte du Schönberg Fribourg

Ouverte tous les jours de 08.00
à 22.00 h. sans interruption.

Bonnet de bain obligatoire.

Enfants accompagnés admis dès
6 ans.

En marge de notre dossier

SOS POLLUTION

CE QUE VOUS POUVEZ FAIRE

- Si vous achetez une voiture, ne pensez pas qu'à sa couleur, mais à la pollution de l'air qu'elle provoquera **OU NE PROVOQUERA PAS**. Certaines marques incorporent des filtres aux tuyaux d'échappement, **DONNEZ-LEUR LA PREFERENCE**.
- Quand vous immobilisez votre véhicule pour échanger quelques mots avec un passant ou aller acheter le journal, **ARRÊTEZ** votre moteur qui pollue l'air **POUR RIEN**.
- Apprenez à vos enfants motorisés à faire de même avec leurs cycles ou motos. Et à ne pas péterader en faisant interminablement des « huit » sur la route.
- Si vous habitez près d'un lac ou d'un cours d'eau, **n'UTILISEZ JAMAIS** d'herbicides: ils tuent la flore et la faune aquatique. Mieux vaut sarcler à la main.
- Vous criez contre l'abus des pesticides. Alors n'achetez pas de bombes insecticides, à moins d'être réellement infestés de moustiques, ce qui est rare chez nous. **N'utilisez JAMAIS** d'insecticides dans la chambre d'un petit enfant.
- Pelez vos légumes (les carottes surtout) et lavez les fruits pour les débarrasser des résidus de pesticides. La cuisson ne les élimine pas, mais la plus grande partie se fixe en surface ou dans la pelure.
- Réduisez le volume de vos déchets en écrasant les plastiques, en déchirant les gros emballages, et surtout, en distribuant tout ce qui peut encore être utile à quelqu'un.
- Ne jetez pas n'importe quoi dans le dévaloir, mais seulement de petits déchets, **BIEN EMBALLÉS**, s'il vous plaît, pas de bouteilles cassées, ni de bande hygiéniques en vrac (cela se voit, hélas).
- Si votre vaisselle est peu grasse, lavez-la à la main à l'eau très chaude **SANS EMPLOYER DU TOUT DE DETERGENT**: elle devient parfaitement propre. Avec certaines machines où l'eau est très chaude on peut faire de même, mais, en règle générale, avec une machine, il faut employer du détergent. Déterminez donc la quantité **MINIMALE** nécessaire à un bon résultat. Certaines femmes, d'ailleurs, renoncent, en pensant à la pollution, à acheter un lave-vaisselle...
- Si vous êtes propriétaire d'un immeuble et que vous le chauffez au mazout, faites contrôler régulièrement vos installations afin qu'elle ne provoquent ni odeur ni fumée.

Pollution massive de l'automobile dans les concentrations urbaines ▼



POUR LA SAUVEGARDE
DU PATRIMOINE FRIBOURGEOIS

L'Ecu d'Or

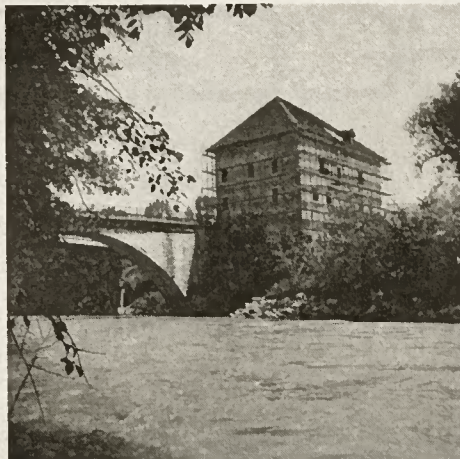

1

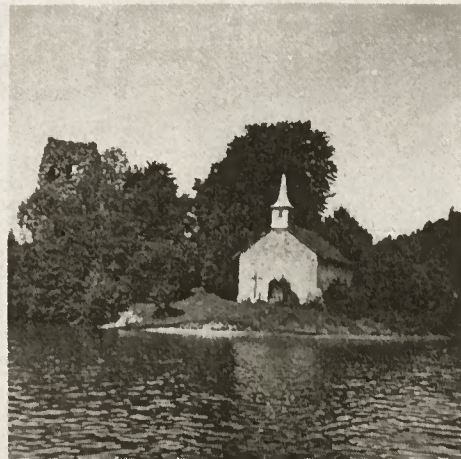

2



3



4

Du 24 au 25 septembre dernier, la Ligue suisse pour la protection de la nature et la Ligue du patrimoine national (Heimatschutz) ont mis en vente, dans notre canton comme dans toute la Suisse, le désormais traditionnel Ecu d'Or en chocolat. On sait que la majeure partie du produit de cette vente est toujours utilisée dans l'ensemble du pays pour soutenir les tâches locales généralement lourdes de protection des sites et des monuments reconnus d'intérêt culturel.

La vente de l'Ecu d'Or est placée sous le thème d'une région bien précise — cette année, la magnifique «Camargue vaudoise», Les Grangettes — mais le solde de son produit est réparti dans toute la Suisse. C'est ainsi que notre canton bénéficiera, lui aussi, de la générosité des acheteurs et que quelques cas d'interventions récentes ou en projets seront soutenus. Nous les présentons ici à nos lecteurs qui pourront juger du véritable intérêt de cette action pour la sauvegarde de notre patrimoine.



5

Photos C. Bodinler

1 Le pont de Broc et sa maison forte, dite «Château d'en bas», formaient autrefois un très bel ensemble, d'autant plus que le pont, construit en 1580, était en dos d'âne. En 1873, il fut complètement transformé et «aplani» pour les besoins de la circulation. Celle-ci imposant maintenant la construction d'un pont plus large, on projette de redonner au premier son élégance primitive, et le «Heimatschutz» apportera sa contribution à cette intéressante reconstitution. La maison-forte, elle, qui appartient aux comtes de Gruyères, est restaurée par son propriétaire actuel.

2 Un appoint financier de l'Ecu d'Or a contribué à la restauration de la jolie chapelle St-Théodule, sur l'île de Pont-en-Ogoz (remplacement des bardeaux du clocheton).

3 Grâce à l'Ecu d'Or, le «Heimatschutz» a pu participer aux frais de l'expropriation rendue nécessaire pour empêcher un propriétaire de construire sur la colline de Gruyères, qui doit rester intacte.

4 On projette de redonner vie à la petite chapelle Ste-Agathe, de Pringy, datée de 1752. Elle sera restaurée après avoir été dégagée dans ses abords. Elle contient des ex-votos venus d'Einsiedeln et de jolies peintures d'époque d'un artiste de Vuadens.

5 Le Service cantonal des monuments historiques a réussi, après des années de lutte, à sauver l'immeuble no 16 de la Planche supérieure à Fribourg, qui était menacé d'une reconstitution complète. On y a découvert de très intéressantes et curieuses fresques du XVI^e siècle; la façade est du XVII^e. Elle contient une cave voûtée et un escalier à vis gothique. Son nouveau propriétaire la fait restaurer, et, vu l'intérêt exceptionnel de l'édifice, le «Heimatschutz» apportera sa contribution.

mj

Les photographies publiées dans ce numéro sont disponibles (format carte postale) au prix de Fr. 3.50.

Sur demande, d'autres formats peuvent être livrés.

Pour les portraits des défunts, les lecteurs sont priés de demander des offres spéciales.

Veillez adresser vos commandes à la Rédaction du Fribourg-Illustré
Route de la Glâne 35
1700 Fribourg
en indiquant le numéro de la page et la photo désirée.

**FRIBOURG
ILLUSTRE**
REFLETS FRIBOURGEOIS

HOROSCOPE

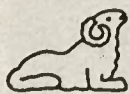

Le bélier (21.3 au 20.4)

Le 2, ne vendez pas la peau de l'ours avant de l'avoir tué
 Le 8, vous souffrez à cause de vos enfants
 Le 14, réussite foudroyante
 Le 22, élancez-vous
 Le 25, nuit d'angoisse



Le taureau (21.4 au 20.5)

Le 1er, laissez la politique de côté
 Le 7, vous serez un peu déprimé
 Le 11, occupez-vous de vos affaires
 Le 13, allez rendre visite à une personne hospitalisée
 Le 25, ne vous emballez pas



Les gémeaux (21.5 au 21.6)

Le 5, vous rirez jaune
 Le 9, soyez moins personnel
 Le 14, jouez votre chance sur le chiffre 7 et ses multiples
 Le 20, disputes chez les amoureux
 Le 25, arrêtez de vous plaindre

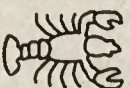

Le cancer (21.6 au 22.7)

Le 2, modifiez vos projets car il y aura une visite inattendue
 Le 5, vous ne tenez pas vos promesses
 Le 17, soyez plus franc et plus chic envers vos amis
 Le 19, méfiez-vous des blonds et des blondes
 Le 25, ne vous fâchez pas pour si peu



Le lion (23.7 au 22.8)

Le 2, ne négligez pas votre santé
 Le 6, occupez-vous des animaux
 Le 12, sortez avec une personne du sagitaire
 Le 22, journée impeccable
 Le 25, attention aux commérages de concierges



La vierge (23.8 au 22.9)

Le 1er, faites le bien, vous serez récompensé
 Le 8, n'abusez pas de vos forces
 Le 14, soyez agressif, même abusif
 Le 22, toute loi doit être respectée



La balance (23.9 au 22.10)

Le 1er, faites plaisir à votre épouse
 Le 4, effectuez vos travaux administratifs vous-même
 Le 15, n'intentez pas un procès
 Le 22, économisez votre argent
 Le 25, visitez une exposition d'art

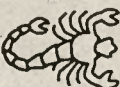

Le scorpion (23.10 au 22.11)

Le 6, évitez les querelles d'amoureux
 Le 11, voies digestives à faire contrôler
 Le 18, quelle humeur massacrante...
 Le 22, vous risquez un piège
 Le 25, les arbres perdent leurs feuilles; vous, vous perdez vos illusions



Le sagitaire (23.11 au 21.12)

Le 5, soyez beaucoup plus sociable
 Le 11, période de trouble dans votre esprit
 Le 15, ne vous mêlez pas des autres
 Le 19, gérez mieux vos bien personnels
 Le 25, ne faites pas peser sur autrui un poids trop dur pour vous

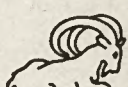

Le capricorne (22.12 au 19.1)

Le 1er, journée sentimentale et capricieuse
 Le 2, prenez une décision irrévocable
 Le 15, ne jurez pas foi sans comprendre
 Le 19, vous êtes l'objet d'une trahison
 Le 25, les vieilles personnes aiment les vieilles pierres



Le verseau (20.1 au 18.2)

Le 1er, vous aurez des ennuis aujourd'hui
 Le 7, renoncez à lutter contre l'impossible
 Le 17, votre courrier vous mettra d'humeur excellente
 Le 22, déplacement à l'étranger possible
 Le 25, préférez-vous les grosses médisances aux petites calomnies?

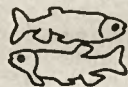

Les poissons (19.2 au 20.3)

Le 2, vous aurez à débattre avec les enfants
 Le 8, vous êtes critiqué, renfrogez-vous
 Le 13, joies dans votre ménage
 Le 20, un lion vous mettra les bâtons dans les roues et vous ne verrez rien
 Le 25, journée agaçante

Semaines du 1er au 31 octobre 1970



Après une journée de travail, venez vous détendre à la

PISCINE COUVERTE DU SCHÖNBERG

Ouverte tous les jours de 08.00 à 22.00 heures sans interruption. Bonnet de bain obligatoire.
Enfants accompagnés, admis dès 6 ans.

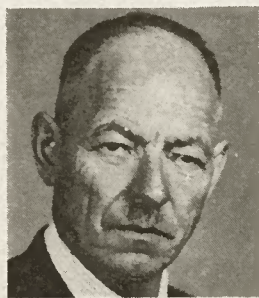

M. Raymond Grosset

NEYRUZ

Enlevé subitement à l'affection des siens à l'âge de 72 ans, le défunt avait travaillé pendant 35 ans aux CFF. Il avait élevé une belle famille de 7 enfants. Devenu veuf, il se remaria en 1961. C'est en 1903 déjà qu'il fut attaqué dans sa santé et, depuis, son épouse l'entourait de soins spéciaux, dans toute la mesure de ses possibilités. Il laisse un souvenir inaltérable.



M. Pierre Pugin

ECHARLENS

Agriculteur né, M. Pugin fut initié très tôt au travail de la terre et devint un éleveur averti: il jouait en sa localité un rôle de premier plan, occupant les postes de conseiller communal et paroissial, et de membre de la Commission scolaire. Epoux et père de famille bienveillant, il élova avec son épouse Lucle, une belle famille de 4 enfants. Il était âgé de 73 ans.

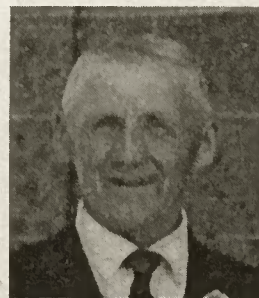

M. Séraphin Mettraux

LENTIGNY

Le défunt, âgé de 65 ans, a été enlevé à l'affection de sa famille en un tragique accident. Travailleur infatigable et honnête, il était très apprécié de ses chefs et collègues de travail. Il avait élevé avec son épouse Eugénie une belle et grande famille de 11 enfants qu'il laisse, ainsi que tous ceux qu'il a connus, dans une grande peine.



Mme Cécile Pittet

LA TOUR-DE-TREME

Epouse de M. Henri Pittet, serrurier, la défunte, âgée de 49 ans seulement, était née Piolet. Aucun enfant n'était venu enrichir ce foyer uni mais Mme Pittet savait reporter toute son affection sur son mari et sa famille. Son départ prématuré, au terme d'une longue maladie, plonge les siens dans une grande peine.



Mme Cécile Margueron

ROMONT

Epouse de M. Laurent Margueron, qu'elle avait eu le grand chagrin de perdre, la défunte, âgée de 73 ans, était née Jenny. Avec son mari, agriculteur avisé, elle avait élevé une belle famille qui l'entoura jusqu'à ses derniers instants et qui pleure aujourd'hui son départ si brusque.

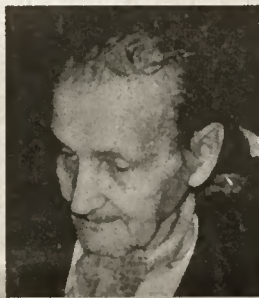

M. Raymond Fontaine

MONTÉVRAZ

Le défunt vécut en solitaire jusqu'à l'âge de 88 ans. Une longue maladie devait mettre fin à son existence et il la supporta avec sérénité. Il laisse à ses amis et à sa famille un exemple de sagesse et de courage.



M. Julien Pidoux

VUADENS

Agé de 85 ans, le défunt était un homme intègre et bon. Né à Vuadens en 1885, il y exerça durant de longues années le métier de maréchal. Il était le descendant des fameux peintres des « Poyas » dont certaines sont exposées au musée gruérien à Bulle. Epoux et père affectueux, il laisse aux siens un souvenir ineffaçable.

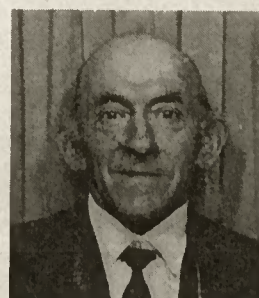

M. Jules Ansermot

PRINGY

Gravement atteint d'un mal qui ne pardonne pas, le défunt est décédé à l'âge de 70 ans. Grand travailleur, il était maçon auprès de l'entreprise Grisoni-Zaugg. Père de famille attentionné, il avait élevé, avec son épouse Lucle, 2 enfants qu'il aimait. Ami des forêts et de sa Gruyère natale, il était un homme ouvert et gai que tous ceux qui l'ont connu pleurent.



Mme Louisa Roch

NOVILLE

Née Monney, la défunte était âgée de 66 ans. Epouse de M. François Roch, boulanger au Châtelard, elle exerçait la profession de restauratrice et tint pendant longtemps le Café de l'Etoile à Noville, aujourd'hui repris par son fils. Elle avait élevé avec son mari une famille de 3 enfants qui, aujourd'hui, pleurent son départ.

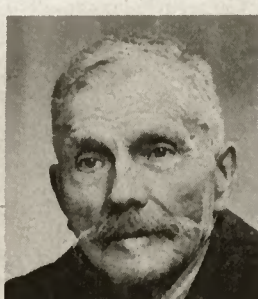

M. Yrénée Papaux

ORSONNENS

Enlevé subitement dans sa 83e année à l'affection de sa famille, le défunt avait élevé une belle famille de 7 enfants et eut la joie de connaître 26 petits-enfants. Chiffonnier, il avait le sens du commerce et parcourait tout le canton. Il laisse à son épouse, à ses enfants et à tous ceux qu'il a connus et pour qui il avait toujours une plaisanterie, le souvenir d'un homme bon.

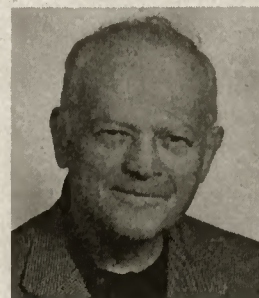

M. César Caramello

LAUSANNE

Agé de 80 ans, le défunt tenait un commerce de textiles à Lausanne. Il avait auparavant séjourné à Romont jusqu'en 1950 et y exerçait une activité semblable. Il était resté très attaché au canton de Fribourg où il comptait de nombreux amis. Il laisse aujourd'hui une épouse, des enfants et petits-enfants éplorés.



Mme Anna Genoud

REMAUFENS

Décédée à l'âge de 64 ans, la défunte avait eu le grand chagrin de perdre son époux, M. Ernest Genoud. Mère de famille attentionnée, elle avait eu la grande joie d'être grand-mère. Une longue et pénible maladie devait l'emporter à l'affection de tous ceux qui l'ont connue et qui garderont d'elle un souvenir ineffaçable.

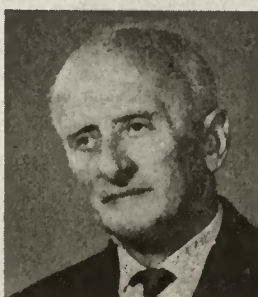

M. Casimir Jaquet

ESTAVANNENS

Agé de 75 ans, le défunt est décédé 12 jours après son frère Simon. Charron puis buraliste postal, il éleva avec son épouse Marie une grande famille de 10 enfants. En 1959, il perdit son épouse mais se remaria en 1962 avec Mme Jeanne Chassot de Bulle, elle-même mère de plusieurs enfants, et qui le seconda activement. Son départ laisse les siens dans un profond chagrin.

POMPES FUNÈBRES DE FRIBOURG

A votre service jour et nuit

Rue de l'Hôpital 23

Robert Esseiva sa

☎ 037 - 2 80 00

2 numéros gratuits

Abonnez-vous au FRIBOURG-ILLUSTRÉ

Je souscris gratuitement un abonnement à «Fribourg-Illustré» jusqu'à la fin 1970 et m'abonne pour l'année 1971 au [prix de **Fr. 12.80**

montant qui sera payé

* par remboursement

* par bulletin de versement

* Biffer ce qui ne convient pas

Nom:

Prénom:

Profession:

Localité:

Rue et No:

A découper et à retourner à
Imprimerie Fragnière SA,
Route de la Glâne 35, 1700 Fribourg



M. Roland Siffert

FRIBOURG

Etancheur auprès de la maison Etanchéité SA où il était apprécié de ses chefs et collègues, le défunt est décédé accidentellement à l'âge de 18 ans seulement. Fils et frère aîné, il laisse aux siens le souvenir inaltérable de sa tendre jeunesse.



M. Louis Aliprandi

BULLE

Issu d'une famille italienne, le défunt était bourgeois de Bulle depuis 1961. Plâtrier compétent, il devait toutefois abandonner sa profession pour raison de santé, il y a quelques années. Passionné de musique, il était directeur du groupe mandoliniste «Les Cigales» et faisait partie de l'Harmonie de la ville de Bulle, alors qu'il avait tenu la partition de contrebassiste à l'orchestre de la ville de Bulle. Son départ subit, à l'âge de 60 ans, a plongé les siens dans la tristesse.

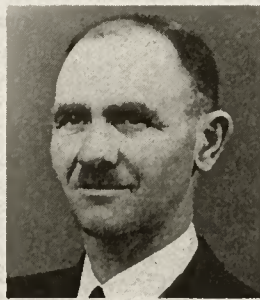

M. Antoine Pasquier

LE PAQUIER

Décédé après une longue et pénible maladie, dans sa 73^e année, le défunt était originaire du Paquier où il passa la plus grande partie de son existence en qualité d'employé agricole. Il travailla en dernier lieu comme ouvrier sur les chantiers de l'entreprise J.P.F. Il laisse à son épouse et à sa famille le souvenir d'un travailleur exemplaire.



Mme Cécile Dupasquier

LA TOUR-DE-TREME

Née Sottaz, la défunte avait eu le grand chagrin de perdre son époux, M. Paul Dupasquier, retraité Nestlé. Dès lors, ses enfants et petits-enfants la choyèrent tout particulièrement et c'est lors d'un séjour chez un de ses fils, en Valais, qu'elle décéda après une courte maladie, à l'âge de 80 ans.



Mlle Ginette Piller

GORMÉROD

La défunte a été enlevée à l'affection de sa famille à l'âge de 30 ans. Toujours et partout, son sourire rayonnait. Infirmière douce et consciencieuse, elle était d'un dévouement sans borne pour ses chers patients. Elle savait leur apporter un soutien efficace et leur vouait toute son amitié. Son caractère aimable et affectueux lui valait l'estime de chacun.



M. Auguste Bapst

FRIBOURG

Chief de train retraité, il avait travaillé durant 45 ans aux CFF. Ponctuel et consciencieux, il s'était acquis le respect et l'amitié de ses collègues et de ses supérieurs. Père de 4 enfants qu'il avait élevés avec amour, efficacement secondé par son épouse Jeanne, il avait eu la joie de connaître 2 petits-enfants et 2 arrière-petits-enfants.



Mme Marie Overney

CHARMEY

Née Andrey, la défunte était l'épouse de M. Louis Overney, ouvrier dans l'entreprise de maçonnerie A. Repond. Travailleur affable, elle fut une douce mère pour ses 3 enfants auxquels elle inculqua les meilleurs principes de droiture et de probité. Son départ prématuré plonge sa famille éprouvée dans une profonde affliction.



M. Friedrich Leibundgut

FRIBOURG

Agé de 85 ans, le défunt était très connu à Fribourg. Par son métier de menuisier qu'il exerçait avec compétence, il s'était acquis de nombreux amis. Il avait élevé avec son épouse, Mme Elisabeth Leibundgut, née Boshard, une belle famille qui ne cessa jamais de l'entourer de son affection. Une longue maladie devait finalement l'emporter.



M. Alphonse Risse

LA ROCHE

Agé de 71 ans, le défunt a été enlevé à l'affection de ses siens après une courte maladie. Epoux et père aimé, il éleva avec son épouse une belle famille de 9 enfants. Il passa les 21 dernières années de sa vie au chalet, où il était garde-génisses. Il laisse à chacun le meilleur des souvenirs.

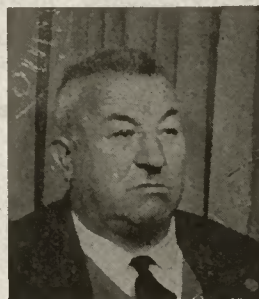

M. Jean Bapst

BULLE

Agé de 70 ans, le défunt avait élevé avec son épouse Léonie, une gentille famille qui l'entoura jusque dans ses derniers moments. Représentant avisé, il était d'une ouverture d'esprit que tous appréciaient. Il était en outre titulaire de la médaille Bene Merenti. Son départ plonge les siens dans une profonde tristesse.



Mme Gertrude Wicky

FRIBOURG

Agée de 35 ans seulement, la défunte était l'épouse de M. Albert Wicky, chauffeur. Elle décéda dans un tragique accident à Viège, en Valais. Elle éleva avec amour 4 enfants qui pleurent aujourd'hui son départ prématuré.



M. Gaston Granget

MARLY

Le défunt habitait Fribourg depuis plus de 3 ans. Une longue et pénible maladie devait l'emporter à l'âge de 48 ans seulement.



Mme Maria Renevey
AUTIGNY

Née Nicolet, Mme Renevey est décédée à l'âge de 69 ans après une pénible maladie qu'elle supporta avec discrétion. Elle avait élevé avec son mari Conrad une belle famille et sut faire face aux nombreuses difficultés de la vie, dont elle ne fut pas épargnée. Son départ laisse dans la peine tous ceux qui l'ont connue et aimée.

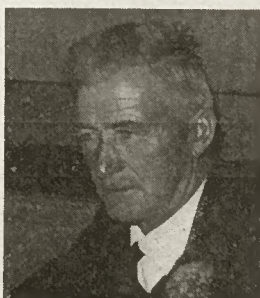

M. Antonin Mauron
VILLARSEL-SUR-MARLY

Né à Ependes où il passa toute sa vie au travail de la terre, le défunt avait perdu son épouse Agnès il y a 12 ans déjà. Il éleva avec elle une belle famille de 5 enfants et eut la joie d'être grand-père. Une courte maladie devait l'enlever à l'affection des siens à l'âge de 64 ans.



Mme Marie Vallélian
FARVAGNY-LE-GRAND

Née Monnard, la défunte était originaire d'Attalens où elle naquit en 1900. Avec son époux, M. Jean Vallélian, retraité GFM, elle éleva dans les meilleurs principes ses deux filles. Maîtresse de maison exemplaire, elle était très douée pour la broderie. Mme Vallélian a quitté les siens sans pouvoir leur dire un dernier adieu, mais son souvenir restera longtemps gravé dans leur mémoire.



M. Louis Lauper
ST-OURS

Agé de 70 ans, le défunt fut victime d'un accident, à quelques mètres de sa maison, à son retour du travail. Epoux, père et grand-père attentionné, il avait construit avec son épouse Rosa un foyer heureux. Dans son métier d'arboriculteur, il savait utiliser toutes les ressources de ses compétences. Son départ plonge dans la peine tous ceux qui l'ont connu.



M. Joseph Prélaz
RUE

Agé de 76 ans, le défunt avait élevé une belle famille de 6 enfants avec amour, efficacement secondé par son épouse née Horner. Très ouvert à la vie publique, il exerçait la profession d'officier d'Etat civil. Son départ laisse les siens dans une très profonde affliction.



M. Hans Meyer
ULMIZ

Issu d'une famille terrienne, le défunt avait fait une carrière administrative. Député dont les interventions étaient fort remarquables, il était un défenseur efficace de son Murtenbiet natal. Il siégea pendant une vingtaine d'années au sein du Grand Conseil fribourgeois. Agé de 68 ans, il voua sa plus grande attention à sa famille et à son épouse Emma.



Mme Marie Dessibourg
BELFAUX

Née Progin la défunte était âgée de 75 ans. Epouse de M. Alphonse Dessibourg, caporal de gendarmerie retraité, elle avait toujours voué à sa famille le meilleur d'elle-même et eut le bonheur d'être grand-mère. De santé délicate et malgré les nombreuses interventions chirurgicales qu'elle dut subir, elle n'avait jamais perdu son courage et sa confiance en Dieu.



Mme Bertha Stern
GRANDSIVAZ

Née Jacquat à Noréaz, la défunte éleva avec son mari M. Arthur Stern, cinq enfants dont deux disparurent en bas âge et trois orphelins de sa parenté. Mère et grand-mère attentionnée, elle sut créer en sa famille une atmosphère aisée et stable. Profondément chrétienne, elle était Tertulaire de St-François. Elle s'en est allée à l'âge de 79 ans, laissant à tous un souvenir inaltérable.

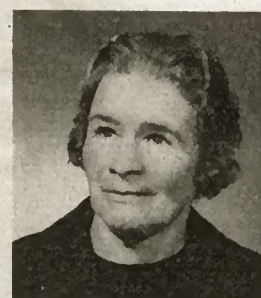

Mme Marily Aeby
SURPIERRE

Née Baeriswyl, la défunte n'était âgée que de 54 ans. Epouse de M. Joseph Aeby, employé agricole, elle était toute de simplicité, de droiture et de dévouement. Trop tôt, sa vocation d'épouse et de mère fut brisée par la maladie qui la tenailla jusqu'au bout. Elle sut cependant y faire face avec le courage qui caractérisa toute sa vie.



M. Emile Fragnière
SORENS

Le défunt connut très tôt la dure loi du travail. Tout d'abord domestique de campagne, il fut ensuite employé d'horlogerie dans la Vallée de Joux où il connut son épouse, née Masson. Revenant au pays, il acheta une propriété rurale remise par la suite à ses deux fils et il s'engagea enfin en qualité d'ouvrier auprès de l'entreprise de maçonnerie R. Ropraz.



M. Emile Gobet
FRIBOURG

Agé de 71 ans, le défunt était cordonnier dans le quartier de la Neuveville qu'il aimait tant. Avec son épouse Marie-Marguerite, il avait élevé une famille qui lui donna de nombreuses satisfactions. Son départ laisse les siens dans une profonde affliction.

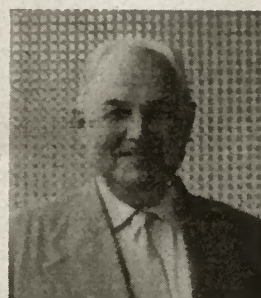

M. Dominique Hort
AVRY-SUR-MATRAN

Décédé dans sa 73e année après une courte maladie, M. Hort faisait partie de cette élite de chefs d'entreprises qui ont longuement contribué à la prospérité industrielle de notre canton. Il put se livrer totalement au service de son travail grâce au soutien admirable de son épouse et de sa famille. Il aimait profondément ses proches.

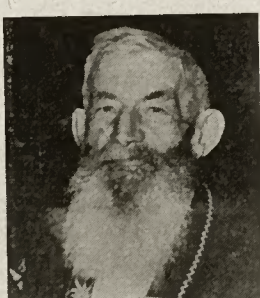

M. Martin Beaud
ALBEUVE

Décédé à l'âge de 87 ans au terme d'une courte maladie, le défunt était montagnard dans l'âme. Robuste armé, il passa plus de 30 années sur ses montagnes qu'il aimait tant chanter. En outre, il fut membre fondateur de la Sté de chant d'Albeuve. Il formait avec son épouse, qu'il avait eu le chagrin de perdre il y a 5 ans un couple très uni.



FRIBOURG

FLEURS - COURONNES - DÉCORATIONS
(Service à domicile)

Aeberhard

Rue de Lausanne 48

Tél. 2 33 37

Pasquier

Pérolles 20

Tél. 2 23 63

RADIO-TÉLÉVISION

Concessionnaire télévision



Bulle

Tél. 273 56

MORIER

Château-d'Oex

Tél. 467 03

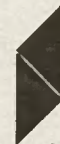

Vente Echange Réparations

Garantie Choix
Facilités de paiement

Taxis «AURORE» Fribourg

Service permanent — Voitures spacieuses — Petit tarif
Stationnement: Albertinum et Grand-Places à Fribourg
Ambulance officielle Tél. 2 75 00

Se recommande:

C. Henguely, Fribourg
Vignettaz 25 ☎ 2 70 70

Après une journée de travail, venez vous détendre à la

PISCINE COUVERTE DU SCHËNBERG

Ouvverte tous les jours de 08 00 à 22.00 heures sans interruption. Bonnet de bain obligatoire.
Enfants accompagnés, admis dès 6 ans.

ROMONT

LA POULARDE

MOTEL - RESTAURANT
DANCINGTous les soirs dès 21 à 2 h.
Orchestre - Danse - AmbianceAu Carnotzet: Spécialités
Raclette
Fondue chinoise

Tél. (037) 52 27 21

Pour un meuble de qualité

**AMEUBLEMENTS**
Vionnet
BULLE

La Pâtisserie «Au Vieux Moulin»

BULLE Rue Sciobéret 23 / Tél. (029) 2 74 50 / Fam. M. Offner

Ses spécialités flambées:

Entrecôte «Café de Paris»
Entrecôte «Voronoff»
Tournedos «Rossini»
Tournedos «Maison»
Tournedos «Hawaï»Médaille de bœuf «Vieux Moulin»
Châteaubriand (2 personnes)
Fondue «Bourguignonne» (2 pers.)
Filet mignon aux morilles
Escalope de veau à la Viennoise
Médaille de veau «Maître d'Hôtel»
Côte de porc à la «Française»

Par suite de son agrandissement

**L'IMPRIMERIE
FRAGNIÈRE SA**

A FRIBOURG

cherche pour ses nouveaux ateliers

**conducteurs typo
apprenti conducteur offset
auxiliaires offset
auxiliaires féminines**Engagement à plein temps / Horaire de 44 h.
par semaine / Fonds de prévoyanceLes candidats sont priés de se présenter au
service du personnel, Route de la Glâne 35,
1700 Fribourg. Tél. 037 / 2 75 75