

# FRIBOURG <sup>illustré</sup>

REFLETS FRIBOURGEOIS



Revue  
bimensuelle  
4 avril 1986  
N° 7

Fr. 3.50

*L'art du vitrail au Pays de Fribourg*

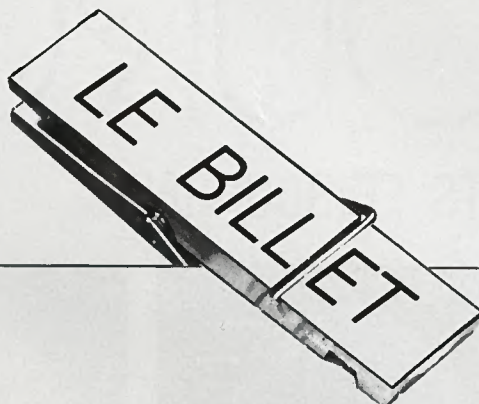

## La vie de société

Rien n'est plus beau sur cette terre que la vie! Pour cela, il faut la regarder en face, considérer l'esprit comme un sel à mettre dans l'existence, se donner à soi-même une aubade de sagesse en répétant ce que Chamfort disait: «Il y a deux choses auxquelles il faut se faire, sous peine de trouver la vie insupportable, ce sont les injures du temps et les injustices des hommes».

Les injures du temps altèrent les visages, creusent les rides, voûtent les échine. Tant que le cœur n'est pas atteint, rien n'est perdu. Les injustices des hommes sont les jugements à l'emporte-pièce sur autrui, les dénigrements, les querelles, les mesquineries. Ce qui est certain, c'est que ni les injures du temps, ni les injustices des hommes ne peuvent changer la beauté des paysages, la richesse de la nature, la bonté des hommes qui restent insensibles à la volonté de nuire. Les petites gens comme les gars les plus pauvres ou ceux qui vivent sur leur salaire ont leur vertu. Ils ont leur place, à côté de l'élite, dans toute civilisation. Un vieil adage dit: «L'homme est un loup pour l'homme». Ce qui n'est pas toujours vrai. Combien de personnes et, fréquemment, de jeunes gens, pratiquent l'entraide, en toute simplicité, comme une chose allant de soi. Tout particulièrement lorsqu'il s'agit de porter secours, de partager une peine, d'alléger une détresse.

N'est-ce pas un beau spectacle que l'homme ami de l'homme? Et ce spectacle existe. Il suffit d'y apporter un peu de curiosité et de la vigilance. Ainsi, la vie quotidienne ne sera jamais banale.

Vivre en société est un problème pour chacun d'entre nous. Mais il est parmi nous des êtres qui prennent plaisir à s'extérioriser et d'autres qui écoutent parler les habiles manieurs de phrases inutiles. Tous ne peuvent être «frères humains». Existe-t-il une réponse juste et valable à l'exclusion de toute autre explication? Les gens qui prennent le temps d'écouter les beaux parleurs se font remarquer par leur calme, leur urbanité. On entend fréquemment dire d'eux: «Quelle élégance dans leur silence ou quelle discrétion dans leur façon d'être!» Toute vie en société suppose des rencontres humaines. Qui dit rencontres dit aussi contacts. Se préoccuper des autres, voilà peut-être la clé à glisser dans la serrure des rapports humains. Quel est l'homme qui n'aime pas à parler de son métier, à tout le moins qui ne trouve pas les

expressions convenables pour expliquer son travail quotidien! Les artisans, par exemple, sont de véritables trésors de finesse et d'audace dans leurs gestes.

À côté des gens qui ont la main ou le regard de l'homme de métier, il y a place pour les artisans de la pensée, pour ceux qui ont à former la pensée des autres, celle de la société actuelle qui a grand besoin d'esprits proclamant des règles de morale. De la première lettre de l'alphabet à la conquête d'un titre universitaire, l'éventail est grand de ceux qui forment une communauté humaine rassemblée autour de l'enfant, englobant l'adolescent pour en faire un homme. De l'aube de la vie à la mort, la vie de société signifie une immense solidarité que beaucoup de gens devraient apprendre...

Sincèrement vôtre  
Gérard Bourquenoud

*Vivre en société c'est aussi partager ses loisirs ou une soirée avec les membres d'un cercle*

Photo G. Bd



FRIBOURO <sup>L'Esté</sup>

31, rte de la Glâne  
1701 Fribourg

Revue bimensuelle d'information et d'actualité paraissant le premier et le troisième vendredi du mois. Organe officiel de l'Association Joseph Bovet et des Fribourgeois «hors les murs».

**Rédaction et administration:**

31, rte de la Glâne - Case postale 331 - 1701 Fribourg - Tél. 037/24 75 75.  
Télex 942 273 IFF CH - Imprimerie Fragnière S.A. - 1701 Fribourg.

**Rédacteur en chef responsable:**

**Gérard Bourquenoud**  
(Sarine - Lac - Singine).  
(Huitième district).

**Correspondants et collaborateurs:**

**Gérard Menoud**  
(Gruyère et Veveyse).

**Marc Waeber**  
(Société).

**Rose-Marie Esseiva**  
(Social et éducation).

**Marcel Brodard**  
(Sports).

**Service d'abonnements et d'expédition:**  
Catherine Kacera.

**Abonnements:**

Annuel: Fr. 77.80. Semestriel: Fr. 40.-. Etranger: Fr. 90.-. Par avion: Fr. 115.-. Vente au numéro: Fr. 3.50. Compte de chèques postaux 17-2851.

**Tirage:**  
8500 exemplaires.

La reproduction de textes ou d'illustrations ne peut se faire qu'avec l'autorisation de la rédaction - la rédaction n'assume aucune responsabilité pour les manuscrits et photos non commandés.

**Publicité:**

Assa - Annonces Suisses S.A. - 10, bd de Pérolles - 1700 Fribourg - Tél. 037/22 40 60. Délai de réception des annonces: 15 jours avant la parution.

- 2 La vie de société  
Le billet de Gérard Bourquenoud
- 
- 5 Nouvelles des districts
- 
- 7 Science et vie - Les avalanches
- 
- 11 L'art du vitrail au Pays de Fribourg
- 
- 14 Activités musicales dans le canton
- 
- 17 Lacotel à Avenches, vous connaissez?
- 
- 21 Le monde des livres
- 
- 22 Vieillir à deux: un privilège
- 
- 24 Des arts aux expositions
- 
- 25 La culture par le théâtre en Gruyère
- 
- 29 L'inventaire de la maison paysanne fribourgeoise  
Interview de M. Jean-Pierre Anderegg, ethnologue
- 
- 34 Passion de la moto
- 
- 38 ASSO - Une même foi et un même idéal
- 
- 43 La mode féminine de l'été 86

## Couverture

## Vitraux de l'église d'Ursy

Ces magnifiques vitraux qui embellissent l'église d'Ursy nous font découvrir, de gauche à droite, sur le collatéral sud:

**La Nativité:** l'étoile annonce la naissance de Jésus, fils de Marie et Joseph, l'âne et le bœuf soufflent dessus.

**La Crucifixion:** au soir du Vendredi, la mort du Christ sur la croix est marquée par l'éclipse du soleil.

**La Résurrection:** au matin de Pâques, le Christ ressuscité sort du tombeau, gardé par le soldat.

Ces vitraux sont l'œuvre de Charly Cottet, artiste peintre à Attalens.

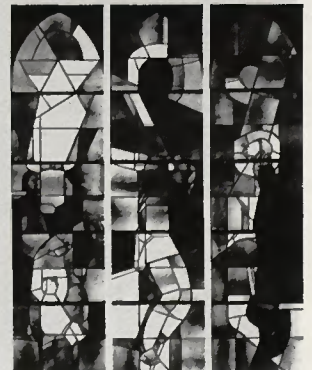

*L'art du vitrail au Pays de Fribourg*

Voir notre reportage dès la page 11.

## Saint-Aubin: en pleine Camargue!

Sympathique initiative que celle de M. et M<sup>me</sup> Henri Lièvre-Kraetz en ouvrant, à Saint-Aubin, un gîte équestre fort joliment appelé «La Petite Camargue». L'endroit, il est vrai, revêt maints aspects de cette attachante région française. Les chevaux, faut-il le préciser, sont de véritables camarguais. Un atout touristique supplémentaire en pays broyard!

L'inauguration sous la neige.

(Photo FI)



## Cheyles: un vin de qualité

Beaucoup de monde à la dégustation des vins de l'Association des vigneron broyard. Dans une chaleureuse ambiance, les gens du pays et d'ailleurs ont fait honneur à la vendange 85 qui permet aux travailleurs de la vigne d'offrir un millésime de grande qualité.

(Photo FI)



## Libre opinion

### «La Suisse pas comme les autres»

Il n'y a rien à dire: c'est NON. Net. La Suisse n'adhérera pas à l'ONU. La participation relativement élevée pour une votation fédérale (si l'on tient compte encore de la douceur printanière de dimanche, incitant plus à la promenade qu'au devoir civique) contraste avec les débats ternes, sans passion qui ont précédé le verdict. En effet, les partisans des deux camps n'arrivaient pas à déployer des arguments nouveaux qui auraient pu se révéler décisifs, se confinant derrière des clichés trop connus. Pourtant, ce résultat amène quelques commentaires. Les «NON» étaient-ils dirigés contre l'ONU elle-même ou simplement pour rejeter, pour bannir tout ce qui provient de l'extérieur de nos frontières? On peut en effet critiquer, à raison dans certaines circonstances, l'efficacité de cette organisation: en une seule circonstance, une sanction fut prise à l'unanimité des membres, et ceci à l'encontre de la Rhodésie. Les deux grandes puissances usant de leur droit de veto paralysent singulièrement toute sanction plausible. Cependant l'ONU possède pour elle un atout incontestable: son universalité. Le développement de la technologie et par conséquent des moyens de communication ont considérablement réduit les distances, rendant même les océans comparables à de

simples «gouilles» aisément franchissables. Les mœurs, les us et coutumes, le mode de vie de nos proches voisins ou des ethnies les plus retirées ne nous sont plus totalement inconnus. De ce fait, le problème brûlant des réfugiés, les conflits meurtriers, la tension Est-Ouest, la misère, les difficultés, la faim dont souffre le tiers monde, l'arsenal nucléaire planant dangereusement au-dessus de nos têtes ne peuvent plus amener les hommes à raisonner égoïstement, en «nationalisme exacerbé». La résolution de tous ces problèmes devra passer par une coopération mondiale. Inévitablement. Les tentatives unilatérales et solitaires seront irrémédiablement vouées à l'échec. La position de notre Suisse est à ce titre en tout point irritante. Nous feignons d'ignorer cette universalité pourtant si élémentaire, si primordiale. Un véritable microcosme, cultivant son indépendance de manière dérisoire, utilisant sa sacrosainte neutralité (!!) comme un but et non (ce qui serait beaucoup plus viable pour nous et pour les autres) comme un moyen. Mais que les Marcos ou autres Duvalier se rassurent: ONU ou pas, nos banques, aux enseignes dorées, se feront toujours un plaisir de recevoir leurs dollars, si honnêtement gagnés...

Etarcos

## Assises des tireurs fribourgeois Tir cantonal à Guin en 1987

La Société cantonale des tireurs fribourgeois, que préside avec compétence et dynamisme M. Joseph Haymoz, compte à l'heure actuelle quelque 160 sociétés, réunissant plus de 20 000 membres. Samedi 8 mars dernier, à l'assemblée générale annuelle qui s'est tenue à Guin, ils étaient représentés par 438 délégués et une brochette de personnalités civiles et militaires qui ont honoré les débats de leur présence.

### Trois tours d'horloge

Un ordre du jour fort copieux attendait les participants. Pour l'épuiser, il a fallu trois tours d'horloge. Dans son rapport présidentiel, M. Haymoz a rappelé les grands moments vécus en 1985, tout particulièrement le tir fédéral de Coire où les Fribourgeois se sont classés au deuxième

que la journée officielle se déroulera le 28 juin. Il est prévu d'y aménager 56 cibles électroniques pour les tirs à 300 mètres, tandis que de nouvelles installations attendent les tireurs à 50 et 25 mètres. Le montant du pavillon des prix s'élèvera à 600 000 francs, ce qui aura pour effet d'encourager les tireurs à se déplacer nombreux dans cette localité de la Singine.



Récompense aux moniteurs de jeunes tireurs.

### Amélioration des installations

Le président cantonal s'est insurgé contre ceux qui ont la réputation de toujours décrier les nuisances

des stands de tir, alors que l'an passé les communes et les sociétés de tir ont versé 1,5 million de francs pour améliorer les installations et l'isolation phonique des stands. M. Haymoz a encore précisé que l'année 1987 verra l'éclosion d'une fédération des matcheurs fribourgeois. Une commission travaille déjà à l'élaboration des statuts.

Cette assemblée a pris fin par une allocution très écoutée de Mme Elisabeth Déglise, présidente du Grand Conseil, et un message de l'armée par le commandant de la zone territoriale 1, le div Henri Butty.

Texte et photos G. Bd



Les tireurs qui ont obtenu la 4<sup>e</sup> maîtrise.

rang du championnat intercantonal. Il adressa de vives félicitations à tous les tireurs qui se sont distingués et demanda à l'assemblée d'applaudir Daniel Brugger, champion suisse des jeunes tireurs.

### A nouveau à Guin l'an prochain

C'est dans cette cité singinoise de 6000 habitants que se déroulera le tir cantonal 1987 qui, selon M. Norbert Schuwey, président du comité d'organisation, attend une dizaine de milliers de tireurs. Cette grandiose manifestation aura lieu du 25 juin au 5 juillet, alors

La remise des challenges. A la tribune, le comité cantonal.



Libre opinion

Lac

**Villarepos-Chandossel: tireurs reconnaissants**

Emmenée par M. Marcel Schuwey, la société de tir de Villarepos-Chandossel a décerné le diplôme de membre d'honneur, en reconnaissance de leur travail et de leur fidélité, à MM. René Pittet, Roger Bugnon et Hubert Carrel, que l'on reconnaît au premier plan de gauche à droite, en compagnie du président Schuwey. Debout, les membres du comité.

(Photo FI)



**Mur: nonagénaire bien fêtée**

Le Conseil communal du Haut-Vully a réservé une gentille soirée à M<sup>me</sup> Elise Javet-Cressier qui, à Mur, franchissant le cap de ses 90 ans. La fanfare est venue elle aussi dire son admiration à «Lili», mère de deux garçons, aïeule de cinq petits-enfants et cinq arrière-petits-enfants. La commune était représentée par M<sup>me</sup> Gilberte Chautems et M. Jean-Bernard Rytz.

(Photo FI)

Glâne

**COMPTOIR DE ROMONT: POUR LA ONZIÈME FOIS!**

C'est une tradition maintenant bien établie: tous les deux ans, au moment du long week-end de l'Ascension, revient le Comptoir de Romont, organisé par la SICARE (Société des industriels, commer-

çants et artisans de Romont et environs). La onzième édition - déjà! - de cette importante manifestation économique et commerciale se déroulera du 6 au 11 mai.

Les préparatifs vont bon train et la cohorte des exposants est d'ores et déjà au grand complet. On peut donc être certain que le Comptoir de Romont sera une nouvelle fois l'intéressant panorama de l'économie de la Glâne qu'il a coutume d'être. Une place de choix sera réservée à l'agriculture au sein de ce 11<sup>e</sup> Comptoir, dont l'hôte d'honneur sera le district de la Broye.

# LES AVALANCHES (V)

Chaque année les avalanches font d'innombrables victimes et causent d'importants dégâts matériels. La majorité des avalanches a lieu au printemps. Le déclenchement des avalanches peut être accidentel, provoqué par les personnes elles-mêmes, généralement des skieurs. Phénomène naturel, les avalanches ne peuvent être complètement maîtrisées. Mais grâce aux nouvelles techniques, les avalanches sont aussi déclenchées artificiellement par minage. L'hélicoptère transporte les explosifs largués par les responsables d'avalanches des régions. Excellent moyen de lutter contre les masses de neige qui menacent les routes et les habitations. Aujourd'hui, dès que la neige s'accumule en haute montagne, l'hélicoptère entre en action.

## Les causes

Les causes du déclenchement des avalanches sont à rechercher essentiellement dans l'évolution de la neige, depuis sa chute sur le sol jusqu'à sa fonte. En effet, les cristaux changent de formes dès leur arrivée au sol. Cette métamorphose entraîne une modification profonde de leurs caractéristiques.

## Métamorphose destructive

Au moment de leur dépôt sur le sol, les cristaux de neige présentent une assez grande variété de formes. Pour nous, ce sont des cristaux à six branches. Mais cette structure peut être détruite par deux types d'actions :

- action mécanique. Le cristal de glace fragile pouvant être brisé soit par le vent (action rapide), soit par l'augmentation de la couche de neige;
- action thermique. La neige déposée constituée d'air, de vapeur d'eau, de cristaux de glace et éventuellement d'eau, il ne peut y avoir d'équilibre entre ces différents éléments et des échanges auront lieu (évaporation, condensation, etc.). Par température positive, la présence d'eau liquide accélère cette destruction du cristal.

La métamorphose est rapide. S'il fait froid, l'évolution est lente. Mais peu à peu les parties ventruées grossissent jusqu'à devenir des grains fins de formes plus ou moins arrondies. Au cours de cette transformation, la neige se tasse et devient plus dense (sa densité passe de 0,1 à 0,3 env.).

## Métamorphose constructive

La destruction terminée, un nouveau cristal de glace se recrée à partir des restes de l'autre. C'est là la métamorphose constructive. Il faut rappeler que la neige est un très bon isolant thermique.

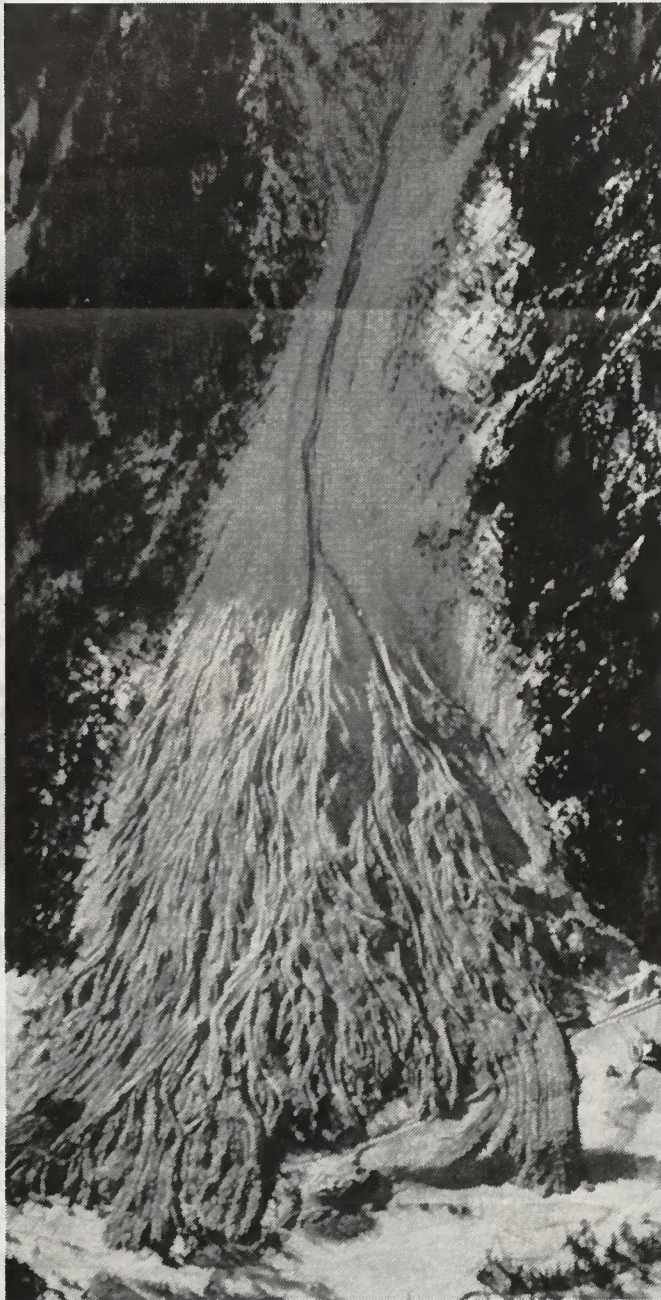

## Dangers d'avalanches

Les montagnards distinguent les «avalanches de fond» et «les avalanches poudreuses». Ces dernières surviennent quand une forte précipitation s'accumule sur une neige plus ancienne sans s'y fixer, et le danger est maximal quand en un ou deux jours elle atteint une épaisseur de 25 cm ou plus. Sous l'effet de la nouvelle pesanteur, la nouvelle assise se détache et en glissant le long de la pente forme une masse de plus en plus grosse dont la vitesse s'accélère rapidement.

L'avalanche de poudreuse a aussi pour effet de créer devant elle une pression d'air énorme. Ce souffle a déraciné dans les Alpes des centaines d'hectares d'arbres centenaires et fort robustes.

Les avalanches de fond, qui sont des glissements de neige humide, atteignent rarement plus de 60 km à l'heure, mais elles peuvent être très dévastatrices. Elles se produisent généralement au printemps, lorsque la neige qui commence à fondre a tendance à s'agglomérer en boules en se déplaçant et entraîne dans la pente des arbres et des roches. Masses énormes pouvant peser jusqu'à 1 million de tonnes.

On peut aussi parler des **avalanches de plaque**. Le cas le plus typique en est la «plaque à vent». Si le vent souffle pendant ou après une chute de neige, il balaie la neige et brise les cristaux, assurant une métamorphose destructive rapide. On raconte qu'autrefois les cochers faisaient claquer leur fouet au moment d'aborder un col alpin, afin d'ébranler les masses de neige instables et de déclencher l'avalanche en puissance avant d'engager leur voiture. Aujourd'hui, l'explosif constitue le moyen le plus efficace pour le déclenchement des avalanches.

## Conseils

Avant chaque départ en montagne, à skis, etc., il est recommandé de se renseigner sur l'état de la neige auprès des chefs de sécurité des stations, des remontées mécaniques, auprès des guides ou de la police cantonale.

Andrée Fauchère

Tous ces renseignements sont tirés de «La Terre cette Inconnue».



«Tante Marthe»  
vous mijote  
ses spécialités  
régionales

☎ 029/8 11 44

De fin octobre à fin juin:  
fermé le mercredi

**Bons vins  
Bonne table**

## HÔTEL-RESTAURANT GRUYÉRIEN

**MORLON**  
(à deux min. de Bulla)

Menu du jour  
Carte variée

Spécialités:  
Tournedos et  
Filets mignons aux morilles  
Jambon de campagne  
Café et dessert  
avec la véritable crème  
de la Gruyère

Salles pour sociétés,  
banquets, conférences,  
séminaires  
Chambres tout confort



Demandez  
notre menu  
gastronomique  
du dimanche

Fam. Yerly  
Tél. 029/2 71 58

## Auberge des Carabiniers

Tél. 037/77 11 31 - 1566 ST-AUBIN (FR)

Menu du jour  
Méta à la certe  
Charbonnada  
Salla pour  
banquets  
et mariages  
de 20 à 200 pers.

Fermé  
le mardi

Fam. Jean-François PRELAZ-Perroud

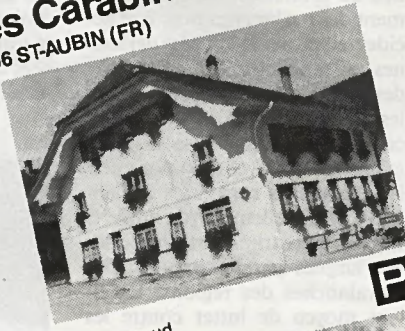

## HÔTEL- RESTAURANT DES COLOMBETTES SUR VUADENS

Jambon de la borne  
Poulet au panier  
Grillades au plain air  
Autres spécialités sur commande

Grand parking

Se recommandent: ROGER ET PIERRETTE REY Tél. 029/2 93 98



Sellas de 15 à 70 pl.  
pour familles et sociétés  
Chambres à prix modérés  
Ouvert tous les jours

## HÔTEL-RESTAURANT DE LA GARE VUADENS

Fam. Grangier-Bapst  
Tél. 029/2 74 66  
RELAIS ROUTIER

Menu et carte

**SPÉCIALITÉS:** Tournedos flambés sur ardoise  
Délices de la borne  
Scampis à l'indienne  
et autres spécialités sur commande

Grandes salles pour banquets et sociétés  
Demandez nos propositions de menus

Grand PARCHING - Fermé le lundi dès 18 h.



DANCING  
MOTEL  
RESTAURANT  
LA POULARDE

ROMONT TEL. 52 27 21

AU DANCING: tous les soirs  
orchestre - attractions - danse

**AU RESTAURANT:**  
Spécialités à la carte  
Truites  
Scampis à l'indienne  
ou provençala  
Tournedos aux morilles  
Fondue Bourguignonne,  
Chinoise ou Bacchus  
et toute une gamme  
d'autres mets  
Spécialités de flambés

TOUS LES SOIRS  
DÎNER AUX CHANDELLES

## SERVION MOTEL DES FLEURS

Restaurant-Brasserie

Ouvert tous les jours de 7 h à minuit  
Restauration chaude jusqu'à la fermeture  
Grande et petite cartes  
Spécialités de saison + Fondue chinoise  
Filet de bœuf VORONOF, etc.  
Salles pour noces et banquets  
Motel 32 chambres, parking couvert

M. et M<sup>me</sup> BINGGELI-CALOZ - Tél. 021/93 22 91





# Auberge des Montagnards

Mixed-Grill Maison  
Steak de bœuf  
Les 4 médaillons du chef  
Côte de bœuf  
Entrecôte double provençale  
Jambon de la borne

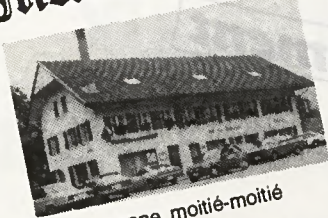

Fondues BACCHUS, chinoise, bourguignonne, moitié-moitié  
Choix de menus pour petits banquets (40 pers.)

1634 LA ROCHE  
Fermé le mercredi

Fam. G. Risse-Barras  
Tél. 037/33 21 27

# Bons vins Bonne table

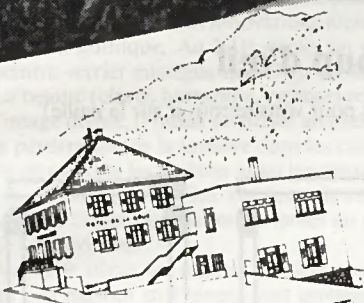

## BROC RESTAURANT DE LA GRUE

Bernard et Solange FRÉMONT 029/6 15 24  
Fermé le mardi

Un regard  
unique  
sur Gruyères  
et le Molésan  
pour déguster  
les spécialités  
de sa nouvelle  
carte

Salles pour banquets  
et sociétés  
Choix de menus  
à disposition  
pour nocés

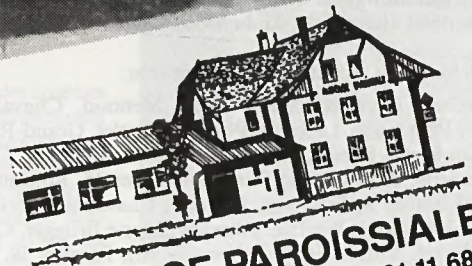

## AUBERGE PAROISSIALE

1725 ÉCUVILLENS - Tél. 037/31 11 68

Grandes salles pour nocés, banquets et sociétés de 10 à 250 places  
Menu du jour - Nos spécialités:

VÉRITABLE JAMBON DE LA BORNE  
FILETS DE SOLE AU VIN BLANC  
FILETS DE PERCHE À L'ÉCHALOTE

NOUVEAUX TENANCIERS: FAM. CHENAUX



## Hôtel de l'Etoile Charmey

EN CE MOMENT  
LES FILETS DE TRUITE  
ET L'AGNEAU  
SONT À L'HONNEUR

Salles idéales pour repas de famille et sociétés de 10 à 60 places  
(proposition de menus à disposition)  
Fam. Christian Mauron, chef de cuisine - Tél. 029/7 11 17  
Fermé le lundi

## AUBERGE DE L'ÉCU

Fam. R. Berset-Gollard  
037/37 11 26 - 1751 Autigny

Assiette du jour  
Choix à la carte  
Spécialités sur commande  
Salles pour banquets et sociétés  
FERMÉ LE LUNDI



Café-Restaurant FLEUR-DE-LYS  
1630 Bulle

A. et E. Boschung-Lüthy  
Rue de Gruyères 31

## ASPERGES ET CUISSES DE GRENOUILLES FRAÎCHES

CHAQUE JOUR À MIDI: Menu sur assiette ou sur plat  
MIDI ET SOIR:

Nos spécialités à la carte - Nos grillades et flambés  
Réservez vos tables s.v.p. - ☎ 029/2 76 40

## HÔTEL DE LA BELLE-CROIX

1680 ROMONT

Tél. 037/52 23 41

Famille  
Dorthe-Ecoffey

Restauration soignée  
Chaque jour, le jambon  
de campagne à l'os

Truites de rivière  
et notre carte variée  
Cuissons de grenouilles  
fraîches

Fermé le jeudi



# Divertissement

## Concours «Etes-vous observateur?» du 7 mars 1986

La photo en question nous faisait découvrir le chalet «La Montagne», où se trouvent les champs de ski du Mont-Gibloux, près de Villarlod.

Bien des lecteurs ont reconnu l'endroit, ce sont:

Pascal Waeber, Treyvaux; Marie-Cécile Menoud, Chavannes-sous-Orsonnens; Paul Pesse, La Joux; Philippe Kessler, Grand-Rue 23, Fribourg; Marguerite Raemy, Villarlod; Martin Menoud, Chavannes-sous-Orsonnens; Jean-Claude Pittet, Arruffens 15, Romont; Martial Dessarzin, Châtelet 8, Fribourg; Marcelle Chavaillaz, Rondinières 6, Cortailod; Jean-Louis Waeber, Villarlod; Marie Brugger, Corpataux; Jean-Luc Berset, Villarsviriaux; Pierre Gummy, Pérolles 59, Fribourg; Marie-Thérèse Santschi, Billodes 61, Le Locle; Jean-Marie Chammar-

tin, Villaz-St-Pierre; Clémence Bugnon, Massonnens; Antoine Chasot, Villargiroud; Georges Eggertswyler, Oleyres; Jacqueline Rudaz, Farvagny-le-Grand; Jean-Pierre Dousse, Arruffens 15, Romont; Max Gavillet, Esmonts; Chantal Maillard, Chapelle-sur-Oron; Gérald Maillard, Avry-sur-Matran; Agnès Donzallaz, Vauderens; Jean Buchmann, sculpteur, Villarsviriaux; Marie-Louise Gavillet, Esmonts; Jacqueline Gobet, Massonnens; Irma Gross, Les Dailles 7, Villars-sur-Glâne; Nathalie Perritaz, Villarlod.

Le tirage au sort a désigné comme gagnante d'un abonnement de trois mois à notre revue:

**Jacqueline Gobet, Massonnens.**

(Si la personne en question est par hasard déjà abonnée à FRIBOURG illustré, une autre personne de la famille ou un ami peut bénéficier de cet abonnement.)

### Etes-vous observateur?



Notre photographe a commis une erreur lors du réglage de son objectif et cela a donné la photo ci-dessus.

Si vous êtes en mesure de nous dire exactement ce qu'elle représente, écrivez-nous sur carte postale uniquement, à l'adresse suivante: Concours «Etes-vous observateur?» - FRIBOURG illustré, CP 331, 1701 Fribourg.

Délaï: 10 avril 1986.

## Coup d'œil

Enlevez sept allumettes pour vous retrouver sur la paille!

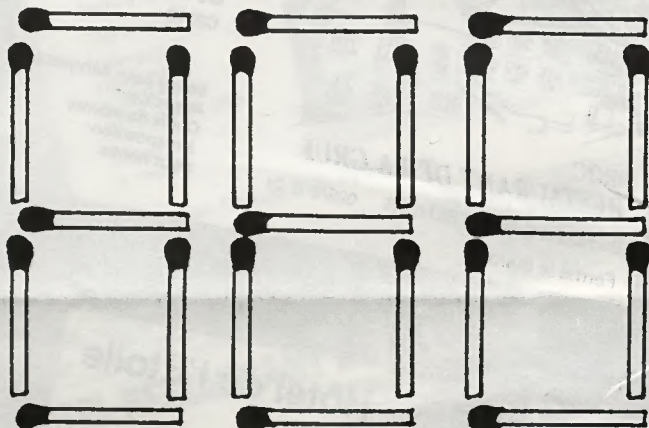

Solution quelque part dans le journal.

## Vous reconnaissez-vous?

Seule la personne dont le visage est encadré peut s'annoncer.

Un abonnement de trois mois à notre revue vous est offert. Annoncez-vous par écrit à la Rédaction de «FRIBOURG illustré», 31, rte de la Glâne, 1701 Fribourg.



## L'art du vitrail au cours des siècles

Pratiqué de façon sommaire à l'époque romane, l'art du vitrail va atteindre son plein épanouissement grâce aux innovations architecturales du gothique. Au XII<sup>e</sup> siècle, un célèbre peintre verrier enseigna que Dieu est lumière. La beauté (clarté, harmonie, rythme) reflétant l'image divine, il fallait favoriser au maximum la pénétration de la lumière dans les cathédrales en ouvrant les fenêtres aussi hautes que larges. L'iconographie des vitraux suit celle des grandes bibles populaires sculptées au portail des cathédrales.

Au XIII<sup>e</sup> siècle, les maîtres verriers essaient un peu partout en France, dont certains s'ins-

talent en Suisse. L'agrandissement des fenêtres entraîne dans l'art du vitrail une recherche du pittoresque, un goût des détails, auxquels correspond une gamme plus étendue de couleurs. Les traits des visages, les plis des vêtements sont dès lors dessinés avec de la grisaille. Bords et fonds perdent leur aspect stylisé, les feuilles de chênes ou de vigne remplacent les rinceaux et les feuilles d'acanthé du siècle précédent. Les sujets profanes voisinent désormais avec les scènes sacrées, précipitant cette évolution générale vers le naturalisme. Dans la seconde moitié du XIII<sup>e</sup> siècle, les cisterciens, moines bâtisseurs épris d'austérité, préféraient

*Vitraux de la chapelle du Saint-Sépulcre, à Fribourg, une œuvre d'Alfred Manessier et Michel Eltschinger.*



*L'arbre de Jessé, collégiale de Romont (Sergio de Castro, 80 - Réalisation: Michel Eltschinger, verrier).*

les verres blancs, parfois rehaussés de grisaille, au dessin complété à l'aide de plombs plats, une technique qui connut un grand succès.

Toutefois, le naturalisme franciscain ayant fortement imprimé sa marque dans les esprits, on assiste à une nouvelle transformation de l'iconographie: l'observation du monde environnant fournit aux artistes d'architecture de nouvelles silhouettes. L'apparition du jaune d'argent (mélange d'ocre et d'oxyde d'argent) permet de peindre visages et chevelures sur du verre incolore et de répartir sur les grisailles des zones lumineuses. D'autre part, les verriers utilisent des verres à deux couches: l'une colorée, l'autre blanche. Ce procédé servait à isoler le bleu, qui irradie, des couleurs voisines. Au XIV<sup>e</sup> siècle, l'usure à l'acide pratiquée sur l'envers de la couche incolore permet de varier les couleurs sur un même élément de vitrail sans intervention des plombs. Le XVI<sup>e</sup> siècle consacre à la fois son aboutissement et sa décadence, décadence due principalement à la division du travail, qui sépare l'artiste de l'artisan. Le vitrail de petite dimension, avec sujets laïques, à l'usage des corporations, est surtout utilisé en Suisse et en Allemagne.

Et tandis que l'art du vitrail s'épanouit dans les églises gothiques, ce n'est que vers 1950 que l'on peut parler de renaissance. En effet, dans les églises dévastées ou n'ayant pas encore de vitraux, la reconstruction ou la création de verrières est confiée à de grands noms de l'art contemporain: Léger et Bazaine à Courfaivre, Max Ingrand à Yvetot, Tours, Saint-Malo, Manessier et Michel Eltschinger à Fribourg, etc.



# VITRAUX

## M. ELTSCHINGER

VERRE ANTIQUE

RESTAURATION

DALLE DE VERRE

Route de Matran 4  
**1752 VILLARS-SUR-GLÂNE**  
 Tél. 037/24 62 46

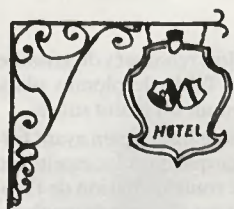

**FORGE DU GRABOU**

Atelier de serrurerie

**Michel REYMOND**

1775 GRANDSIVAZ

Tél. 037/61 50 88

Ferronnerie d'art, balustrades, grilles, portails,  
 portes basculantes, vitrages,  
 petites charpentes.

Pour vos annonces dans  
 «FRIBOURG illustré»

**ANNONCES SUISSES S.A.**

Pérolles 10  
 1700 Fribourg - 037/22 40 60

Conseiller en publicité

**ANDRÉ VIAL**

Rue des Ages 2  
 1630 Bulle  
 Tél. 029/2 55 30

**André Baumgartner**

**"Habillez" votre villa**



avec le fer forgé,  
 c'est aussi penser sécurité

- Balustrades d'escaliers, balcons, terrasses.
- Grilles de fenêtres.
- Portails, clôtures.
- Enseignes pour commerces et noms de villas.
- Décorations murales, gemitures de puits.

Pour votre intérieur

- Grilles décoratives (selles à manger).
- Jardinières.
- Décorations de bar.
- Tables de salon.
- Articles de cheminée.

Vaste gamme de prix et modèles.

Chez votre ferronnier

**1751 Villarimboud (037) 53.18.14**

# L'art du vitrail

avec Michel Eltschinger, verrier, à Villars-sur-Glâne

Un verrier fribourgeois, Michel Eltschinger, de Villars-sur-Glâne, a lui aussi travaillé avec de nombreux artistes peintres, parmi lesquels Alfred Manessier pour les vitraux de la chapelle du St-Sépulcre, de la cathédrale St-Nicolas à Fribourg, Bazaine pour ceux de Berlens, Charly Cottet pour ceux d'Ursy, Castro pour la collégiale de Romont, Yoki pour les vitraux de Mézières et en Israël. Avec ce dernier peintre, Michel Eltschinger a œuvré dans l'art du vitrail pendant trente-trois ans, ce qui explique l'entente parfaite et l'amitié qui existent entre l'artiste et le verrier.



La mise en place des morceaux. Photos Noël Aeby

## Comment est-il devenu verrier ?

Michel Eltschinger n'avait que quinze ans lorsque sa mère, qui était couturière de profession, a rencontré le verrier Herbert Fleckner, de Fribourg, et lui a proposé d'engager son fils pour lui apprendre ce beau métier. C'est ainsi que Michel fit son apprentissage dans cet atelier où, après quelques mois déjà, il était conquis par son travail, parce que passionné par l'art du vitrail. Au fil des ans, il prit une telle confiance et une telle assurance dans son avenir professionnel qu'il devint un verrier de talent. Il travailla chez Fleckner jusqu'en 1959, date à laquelle il ouvrit son propre atelier à la route du Platy, à Villars-sur-Glâne. Connaissant un heureux développement dans la réalisation de vitraux, cet atelier devint rapidement trop exigü. C'est pourquoi, il y a quatre ans, il a acquis une ferme à la route de Matran 4, également

à Villars-sur-Glâne, qu'il a transformée en atelier et appartement pour sa famille. Là, dans un décor de verres teintés de mille et une couleurs, Michel Eltschinger exprime son art de verrier qu'il transmet volontiers à des jeunes qui se passionnent pour ce métier.

## Comment se réalise un vitrail ?

Le client qui demande la réalisation d'un vitrail privé ou une paroisse qui désire embellir son église de vitraux prend d'abord contact avec un peintre, lequel se rend sur place avec le verrier de son choix pour prendre les mesures, étudier le problème de la lumière qui est primordial dans ce genre de travail, ainsi que tous les facteurs dont il faut tenir compte pour réussir des vitraux. L'exécution a ensuite lieu dans l'atelier du verrier en symbiose avec l'artiste

peintre qui a fourni son chef-d'œuvre sur du papier et que le verrier devra traduire sur le verre.

## Entrons dans l'atelier

Le verrier établit un carton à grandeur et reproduit celui-ci au moyen d'un calque sur un support rigide, puis le répartit en morceaux, ou calibres, qui servent à découper des plaquettes de verre aux couleurs du carton. Il s'agit soit de verres colorés dans la masse, soit de verres doubles, colorés à la surface. Ces morceaux de verre étant placés sur le carton du peintre, celui-ci calque les traits et les détails de sa composition; grisailles, hachures, traits. Leur vitrification est obtenue par une cuisson qui les rend indélébiles. Les morceaux sont ensuite assemblés par les plombs et ensuite posés dans un cadre.

## Un don et un goût innés pour l'art

L'atelier où Michel Eltschinger réalise ses œuvres avec ses propres mains ressemble à une oasis où l'âme aime à se retremper, où l'art du maître verrier déploie sur le verre la création authentique de l'artiste peintre, tel un graphisme délié de plombs enchâssant mille couleurs où s'infiltrent, entre les bleus multiples, les violacés chatoyants, les terres sourdes, les ocres, les verts merveilleux et toute la gamme de tons intermédiaires aux accords subtils. La plupart des couleurs, dans leur mouvement de flammes, jettent par endroits des lueurs pour retomber dans cette nuit inspiratrice de l'œuvre.

Le don et le goût innés dont bénéficie Michel Eltschinger font que l'art du vitrail jouit aujourd'hui au Pays de Fribourg, comme en Suisse, d'une étonnante vitalité. Ce verrier de Villars-sur-Glâne s'est fait un nom prestigieux dans notre pays et bien au-delà de nos frontières. L'art du vitrail est pour lui un témoignage de l'exigeante nécessité d'associer l'art vivant à une foi vécue.

Gérard Bourquenoud

Michel Eltschinger occupé au plombage d'un vitrail dans son atelier.

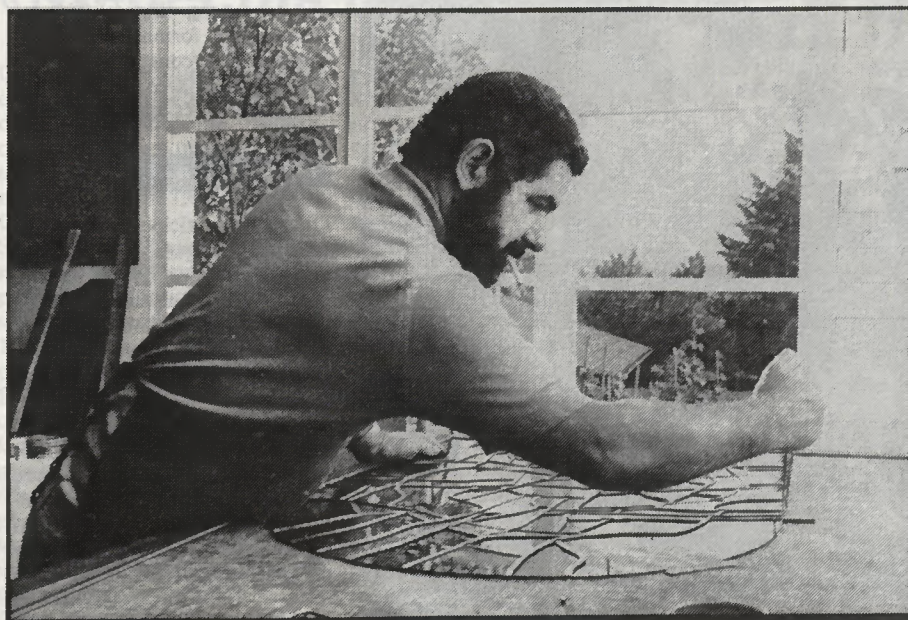

# Associations romandes de musique

Les délégués des Associations romandes de musique ont tenu, au Château de Bulle, leur assemblée annuelle sous le sceptre du préfet Bernard Rohrbasser, président cantonal des musiques fribourgeoises. Son collègue, le préfet Placide Meyer, salua ses hôtes et présenta son district. Il est plaisant de constater que les musiciens savent joindre l'utile à l'agréable et le programme général en a fourni la preuve. La première journée fut consacrée à une séance de travail des délégués, tandis que les dames invitées visitèrent le Musée gruérien. A 17 heures ce fut l'apéritif et le salut par le Corps de musique de la Ville de Bulle, suivis d'une soirée gruérienne avec souper, danse et points d'orgue. Le lendemain, tout le monde se retrouva à Châtel-St-Denis, où M. Rohrbasser reçut délégués et invités dans son château préfectoral. Aubade de la fanfare du lieu, puis dîner au restaurant « Les Rosalys » des Paccots. Après quoi, les délégués ont pensé qu'il valait mieux garder les fausses notes pour les répétitions.

## Ce qui va bien

Au cours des délibérations, les délégués prirent connaissance des renseignements fournis par le président de l'Association fédérale de musique, M. Alex Oggier, de Tourtemagne (VS), laquelle groupe 1966 sociétés et 80 000 membres. A l'ordre du jour, deux préoccupations importantes: l'assemblée des délégués de l'Association fédérale de musique à Brugg, le 13 avril 86, et la 28<sup>e</sup> Fête fédérale de musique à Winterthur

en 1987, à laquelle participent 319 fanfares, dont 2 fribourgeoises: le Corps de musique de Morat et la Landwehr de Fribourg. A l'occasion de ce grand rassemblement, l'Association fêtera les 125 ans de son existence. Toutes les sociétés membres seront invitées à saluer, par un concert, le premier jour de l'été 87. Les fêtes fédérales de musique, comme les fêtes fédérales de chant, contribuent à maintenir dans le pays, par le culte de la musique, une cohésion que l'on a appelée en Suisse, durant la dernière guerre, «la

défense spirituelle du pays». Sur le plan strictement musical, on peut bien penser que ces rencontres au sommet contribuent à maintenir l'émulation par la comparaison, la cohésion des corps de musique par la fraternisation. Ajoutons encore que nombre de corps de musique sont aidés financièrement par d'importantes subventions communales.

## Ce qui va moins bien

Le rapporteur d'une commission, M. Christinet, se fit le porte-



M. Bernard Rohrbasser, président cantonal des musiques fribourgeoises.

parole des musiciens romands au sujet de l'attitude de la radio et surtout de la TV pour ce qui est de la diffusion de concerts. D'une façon générale, les musiciens romands ne sont pas satisfaits de la place que leur accordent les médias. La RTSR est sensible aux doléances qu'elle reçoit. Que les chers auditeurs se le disent et rouspètent! La musique instrumentale doit tenir une place plus importante, avec des émissions qui ont l'aval des responsables d'associations. Moralité: il faut parler et jouer, et on arrivera à l'harmonie des instruments et des cœurs.

Certaines sociétés pensent que la participation à la Fête fédérale occasionne trop de dépenses pour elles et évoquent la trop grande disparité des subsides communaux. Le président Oggier est d'avis que l'armée, qui aide financièrement à la formation des jeunes tambours, devrait faire un geste pour la formation des souffleurs, car elle constitue ses fanfares militaires avec les meilleurs éléments formés dans les sociétés.

## Conclusion

Quand on participe à une assemblée de délégués, on se rend compte que les rencontres des corps de musique, soit en giron, en cantonale ou fédérale, exigent d'intenses préparations, beaucoup de dévouement et de gratuité.

On a parlé de l'identité suisse, mais ne serait-ce pas la musique (instrumentale ou chorale) avec d'autres efforts de l'ordre de l'esprit, qui donnent le ton juste au pays. Que nos « ministres de la culture » se le disent.

Gérard Menoud

Le Corps de musique de la Ville de Bulle lors d'une fête de musique régionale.



## Chantons en chœur... ... et de tout cœur

La première Fête cantonale des chorales de jeunes se déroulera du 8 au 11 mai prochain à Estavayer-le-Lac. Ce rassemblement sera marqué par un festival «Orphée, mon ami», créé par deux artistes de la Broye, Francis Volery et Bernard Ducarroz, et exécuté par 400 chanteurs et chanteuses, musiciens, acteurs et figurants, sous

la direction du compositeur Francis Volery. La partition musicale de cette œuvre exige le concours de quatre chœurs mixtes, quatre chorales d'enfants, de solistes, d'une quarantaine de musiciens et de quelque 150 acteurs de 5 à 17 ans.

G. Bd



Des voix juvéniles qui feront certainement le succès de cette fête. Photo G. Bd

## Un disque pour «Médecins du monde»

Un centilitre par jour: telle était la quantité d'eau que le distillateur d'une embarcation de réfugiés donnait à chaque personne. Une telle scène ne date pas d'un siècle, mais de novembre 1984, en mer de Chine.

Selon le Haut Commissariat aux réfugiés, ce sont quelque 25 000 personnes qui ont réussi la traversée l'année dernière. Cependant, 17 000 autres ont disparu, dont près de 35% étaient des enfants. Pour venir en aide à ces malheureux, «Médecins du monde» a lancé le plus grand navire océanographique français, «Le grand Charcot», qui a réussi à sauver plus de 500 personnes, alors que le gouvernement a mis gracieusement à disposition un navire de guerre pour son escorte. Cette institution qu'est «Méde-

cins du monde» a encore du pain sur la planche. Elle a d'autres programmes à l'étude et à réaliser pour venir en aide à des milliers de personnes qui sont encore dans la détresse. Une contribution y sera apportée par le chœur mixte «La Chanson des Quatre Saisons» de Corminbœuf, qui vient d'enregistrer un disque 45 tours et que vous pouvez obtenir auprès de son directeur, M. Michel Ducarroz, professeur, à Fribourg. Tiré à trois mille exemplaires, ce disque est vendu au profit de «Médecins du monde» et des «Boat People», ces réfugiés qui trop de gens ont tendance à ignorer. Il vous offre deux chansons signées par le directeur de cet ensemble vocal fribourgeois: «Liberté - Ils sont partis...»

G. Bd

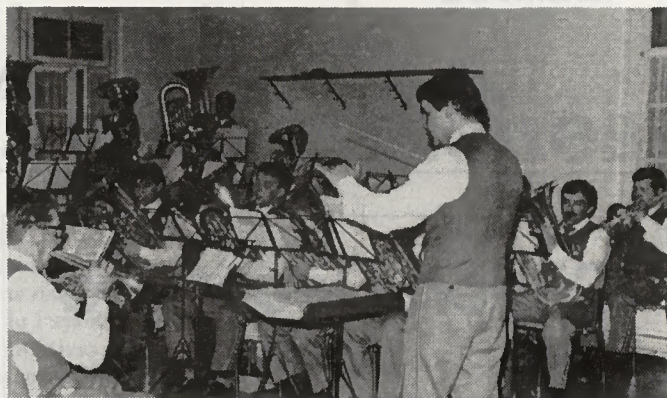

La fanfare.

## Rhapsodie sarinienne et exotisme à Remaufens

Vêtue de son bel uniforme, la fanfare «La Mauritia» a présenté, début mars, son concert annuel. Deux œuvres d'Oscar Moret étaient au programme et c'est M. Maurice Vauthey, sous-directeur et responsable de la formation des jeunes, qui a dirigé avec brio «Danse caprine». Puis, en hommage posthume à l'abbé Bovet, c'est une autre œuvre d'Oscar Moret qui a enthousiasmé l'auditoire. Grâce aux explications données par le nouveau directeur, M. Maurice Colliard, chacun a pu apprécier «Remous», rhapsodie sarinienne qui décrit la naissance, le cheminement et l'arrivée dans le Rhin et la mer du Nord de Notre Rivière. Cette pièce sera jouée lors

de la fête du Giron veveysan à La Tour-de-Peilz, en mai prochain. Forte de 45 membres, «La Mauritia» est fière de compter dans ses membres MM. Denis Vauthey et Robert Déglise, qui seront récompensés lors de la Fête patronale pour 50 ans et 40 ans de musique. Comme l'a si bien dit M. Michel Genoud, président, une étoile brille à la tête des tambours et M<sup>lle</sup> Gothuey, monitrice, a présenté avec sa clique deux morceaux exécutés avec virtuosité. La dernière partie a permis au public de voyager au rythme des musiques sud-américaines, avec une sélection pleine de soleil.

Texte et photos Denise Pittet

Les tambours.



# CONSORTIUM DES ENTREPRISES

**R. COMUNE S.A.**

1580 AVENCHES

Tél. 037/75 12 27

**A. CUANOUD S.A.**

1599 MARNAND

Tél. 037/64 11 02

TERRASSEMENTS - CANALISATIONS - MAÇONNERIE  
GÉNIE CIVIL - CAPTAGE D'EAU - PUIITS - FORAGE

## Gilbert Décotterd

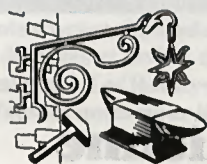

SERRURERIE  
CONSTRUCTIONS MÉTALLIQUES  
FER FORGÉ  
CLÔTURES EN TOUT GENRE

1580 VILLAREPOS

Tél. 037/75 14 32

Tous les travaux de ferblanterie  
du LACOTEL ont été réalisés  
par la maison

## E. STAEHLIN FRÈRES

1580 AVENCHES - Tél. 037/75 27 20

Ventilation - Climatisation  
Récupération d'énergie  
Etude - Réalisation - Entretien

## Häusler Klima

Rue Centrale 10  
1002 Lausanne  
021/23 12 33

## PLASTITHERM

Étanchéité - Isolation  
Rte des Arsenaux 9  
1700 FRIBOURG  
Tél. 037/22 36 55



### Protection contre la foudre

Pour votre sécurité, pour la sécurité de vos  
bâtiments, confiez vos installations de para-  
tonnerres à une maison spécialisée:

**CAPT et Cie**

1066 Epalinges - Téléphone 021/32 13 90



## Maurice Hügli

- Charpente
- Couverture
- Rénovation
- Escaliers tournants

1581 Vallamand



Un hôtel, un restaurant, une brasserie

# C'est «LACOTEL» à Avenches!

Bien qu'ouvert au public depuis l'été dernier, le nouvel Hôtel-Restaurant «Lacotel» d'Avenches n'a été, en fait, inauguré officiellement que le 12 mars 86, en présence de diverses personnalités avenchoises et du monde économique de cette région vaudoise. Une réalisation qui est l'œuvre de Jean-Claude et Lucienne Treyvaud, un couple déjà fort connu au Pays de Vaud pour son dynamisme dans le développement du tourisme, ses nombreuses initiatives et ses réalisations, parmi lesquelles figurent le caravanning résidentiel des Joncs, sur la route Avenches-Salavaux.



Le restaurant français.

(Photo Henry - La Chaux-de-Fonds)

## L'intérieur: un vrai bijou

Si l'aspect extérieur de ce complexe hôtelier ne semble pas ravir les yeux des gens de passage, la conception intérieure vous arrache une exclamation d'admiration. Le seuil franchi, on découvre la réception, puis la brasserie très spacieuse qui peut être transformée en salle de conférences. Conçue de façon à bénéficier au maximum de la lumière naturelle, elle est embellie au plafond par de belles poutres de bois qui nous plongent dans une atmosphère chaude, paisible, délassante, particulièrement propice aux conversations entre gens de tous milieux. De là, on peut jeter un coup d'œil bienveillant sur la cuisine, dont l'équipement est ultra-moderne, permettant de servir 400 repas chauds par jour, comme ce fut le cas déjà du-

Maurice et Françoise Zurcher, gérants de ce complexe hôtelier. (Photo G. Bd)



Les propriétaires de Lacotel, M. et M<sup>me</sup> Jean-Claude Treyvaud, entourés de leurs filles Monique et Danièle. (Photo G. Bd)

# LE CONSORTIUM

## PAUL PETTER

Chauffage, sanitaire  
1595 FAOUG  
Tél. 037/71 22 88

## ERWIN STAEHLIN

Sanitaire, ferblanterie  
1580 AVENCHES  
Tél. 037/75 27 20

a réalisé toutes les installations sanitaires du  
LACOTEL à AVENCHES



Installations électriques  
générales  
Installations téléphoniques  
Vente d'appareils  
électroménagers  
Concessionnaire EEF et PTT  
Maîtrise fédérale  
Concessionnaire A des PTT

1530 PAYERNE Tél. 037/61 32 58 Succursale à Domdidier

## L'ASPIRATEUR CENTRAL INTÉGRÉ

POUR:  
TRANSFORMATIONS  
RÉSIDENCES  
COMMERCES  
INDUSTRIES  
HÔTELS  
CLINIQUES  
BUREAUX

MARQUE DÉPOSÉE  
PAR  
**GENERALE d'ASPIRATION**  
GB 8000  
INTERNATIONAL

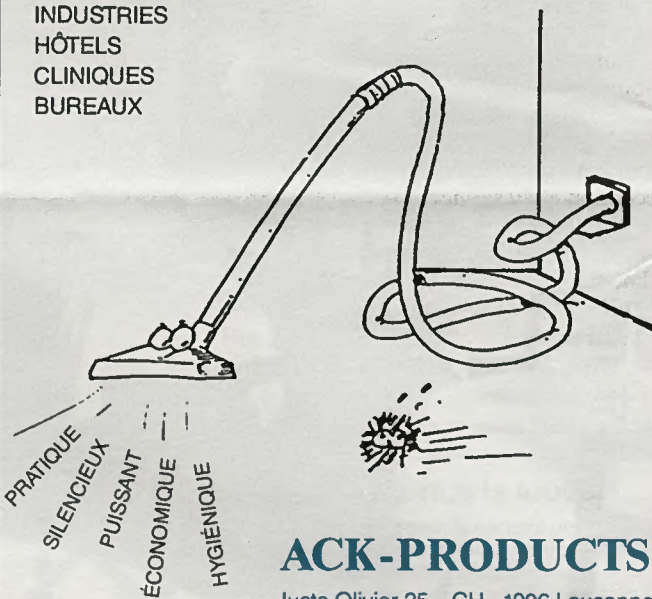

**ACK-PRODUCTS**

Juste-Olivier 25 CH - 1006 Lausanne  
Tél. 021/22 05 62

**SOFRAVER<sup>S</sup>**  
*la maison du verre*

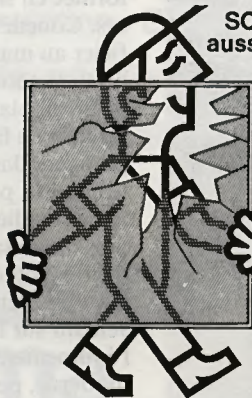

**SOFRAVER, c'est  
aussi la tradition  
artisanale...**

Le vitrier embulent e  
disparu, mais nous  
sommes là!  
Pour tous vos treveux  
de remplacement ou  
de pose, du petit cer-  
reux à la grande bale  
vitrée, du miroir au  
mur en briques de  
verre et du vitrail au  
verre blindé, notre  
spécialiste est  
toujours à votre  
service  
Faites appel ou  
demandez une offre à  
**SOFRAVER** à  
1754 AVRY-ROSE  
T 037/30 14 24

## LES TRAVAUX DE CHAUFFAGE DU LACOTEL ONT ÉTÉ RÉALISÉS

L'étude technique et la production d'énergie  
PAR LA MAISON

**FUCHS FRÈRES**  
CHAUFFAGE - INSTALLATEURS

1530 PAYERNE - Tél. 037/61 26 58

La diffusion d'énergie  
PAR LA MAISON

**PAUL PETTER**  
CHAUFFAGE - SANITAIRE

1595 FAOUG - Tél. 037/71 22 88

## LACOTEL Avenches

rant la saison estivale 85. A deux pas de la cuisine, le restaurant français, où la moquette et le fin nappage des tables créent l'ambiance des dîners d'affaires. La partie réservée à l'hôtellerie, sise au rez et à l'étage, comprend 80 lits répartis dans 31 chambres, où la sobriété des murs et de l'agencement confère une atmosphère intime. La réalisation de ce complexe hôtelier a nécessité un investissement de quelque cinq millions de francs. Son exploitation est confiée à un jeune couple, Maurice et Françoise Zurcher, lui étant devant les fourneaux, elle à la réception et au service. Ce qui n'a pas encore été dit, c'est que l'Hôtel-Restaurant «Lacotel» rehausse d'une manière très notable l'offre touristique de la région avenchoise. De plus, il s'intègre parfaitement dans le cadre de vie régionale avec, notamment, la mise à disposition du public d'une très belle piscine, d'un sauna, d'un tennis, d'un minigolf et d'une plage toute proche.

Gérard Bourquenoud



Une brasserie très spacieuse.

(Photo Henry)

Lacotel, vue extérieure.

(Photo G. Bd)



Grandes  
cuisines

30  
ans



moderna

cuisines  
1580 AVENCHES  
et DOMDIDIER

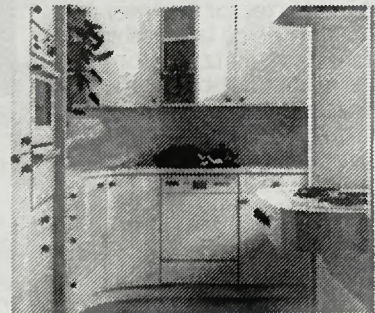

☎ 037/75 15 84

# L'œil flâneur...

ces petites choses qui...

Une rubrique de Gérard Bourquenoud

## Pour une meilleure santé physique de la jeunesse

Construite il y a quelques années, la halle de gymnastique de Cheyres est considérée comme un outil indispensable à la bonne santé physique de la jeunesse de ce village et des localités environnantes. Elle est également très prisée par les adultes qui pratiquent la gym comme sport favori ou qui désirent maintenir leur forme. Et même si la commission de construction a renoncé à nous fournir l'information nécessaire, nous sommes très heureux que cette réalisation porte ses fruits.



## Encore dans la neige...

Bien que le printemps soit de retour depuis quelques jours, il y a encore abondance de neige sur les sommets de nos montagnes. Ces chevreuils surpris par l'objectif nous montrent que la couche est importante. Le pelage des animaux est roux l'été et presque noir l'hiver. Le mâle présente au cou une tache blanche et ses bois peuvent augmenter jusqu'au nombre de dix avec l'âge. Il émet un cri qui rappelle l'aboïement du chien, tandis que la femelle pousse une espèce de bêlement.

## Un chalet qui réapparaît

C'est aux Dents-Vertes sur Charmey, à proximité de l'arrivée de la télécabine et du restaurant de Vounetz, que l'on découvre ce magnifique chalet qui, durant l'hiver, est pratiquement inexistant, caché qu'il est par la neige. Avec un soleil qui s'avère de plus en plus chaud et présent, bien que souvent à Pâques le manteau blanc fait à nouveau son apparition, la neige s'en va pour faire place à un décor qui sera bientôt estival.

Photos G. Bd



## LA NOSTALGIE DE LA FOLIE

Barthold Bierens de Haan  
**LA NOSTALGIE  
 DE LA FOLIE**



Le docteur Barthold Bierens de Haan n'est plus psychiatre. Il exerce actuellement la chirurgie plastique et reconstructive. Mais il a dans son travail, durant plusieurs années, côtoyé quotidiennement la folie, sa souffrance et son génie. Il a connu, de l'intérieur, le monde

étrange de l'hôpital psychiatrique et la solitude du cabinet de consultation.

Après avoir écrit un premier ouvrage, polémique et incisif, qui fit grand bruit et pour lequel il fut invité à **Apostrophes** par Bernard Pivot, l'auteur, délaissant la démarche provocante de dénonciation de la psychiatrie, nous livre, dans un ouvrage attachant, ses souvenirs, ses rencontres et ses réflexions de praticien et de psychothérapeute.

Dans «La Nostalgie de la Folie», un médecin totalement engagé nous communique sa conviction profonde: le fou est notre frère, il ne mérite pas d'être mis au ban du champ social, il a quelque chose à nous dire et il faut l'écouter. Ce petit livre fraternel appelle à plus de compréhension et de tolérance à l'égard de la folie, qui n'est pas qu'une maladie, mais bien un autre aspect de notre destin fondamentalement tragique.

Editions Pierre-Marcel Favre  
 29, rue de Bourg - 1002 Lausanne

privilegiés à la fin du XIX<sup>e</sup> siècle; la drogue et ses dérivés trouvaient des défenseurs jusque dans les sphères les plus élevées de la société européenne. L'extraordinaire développement de la consommation de toutes les drogues depuis un quart de siècle a touché aussi la cocaïne; les trafiquants pululents, bénéficiant de la complaisance, sinon de l'aide, des gouvernements des pays producteurs. Des intérêts énormes sont en jeu. Du côté de la clientèle, toutes les catégories socio-culturelles et économi-

ques sont touchées aux Etats-Unis. Avec un peu de retard mais avec une vigueur tout aussi grande, le fléau gagne le Vieux-Monde.

Ce livre n'est ni un manuel du parfait consommateur, ni un pamphlet inutilement alarmiste. Il veut informer le plus honnêtement possible. Et mettre chacun en garde devant ses responsabilités. Savoir, c'est déjà choisir. Et pouvoir choisir, c'est encore la liberté.

Editions Pierre-Marcel Favre  
 29, rue de Bourg - 1002 Lausanne

## PRINTEMPS

de Louis GAVILLET



*Bonjour printemps!*

*Que tu es gentil de revenir.*

*Tu nous ramènes le beau temps,*

*Tu nous ramènes le sourire.*

*En te voyant, l'hiver a fui,*

*Il est parti avec sa traîne.*

*Toi tu réchauffes, lui refroidit,*

*Joli printemps, c'est toi que j'aime.*

*Dans la forêt, quand tu reviens,*

*Où tout encore est endormi,*

*Joli printemps, grand magicien,*

*A chacun tu redonnes la vie.*

*C'est toi qui mets des feuilles aux branches,*

*Toi qui fais chanter les oiseaux,*

*Qui fais refleurir les pervenches*

*Et bégayer les étourneaux.*

*Ta marche est toujours triomphante,*

*Car tu es jeune et plein d'entrain.*

*Printemps! tu es le temps des mois qui chantent,*

*Car tout renaît quand tu reviens.*

## Tout savoir sur la cocaïne

«Cocaïne, n.f. (1863; de «coca»). Alcaloïde extrait de la coca utilisé en médecine pour ses propriétés analgésiques et anesthésiques.» Le Petit Robert est plus que laconique sur les propriétés de la substance tirée des feuilles d'«Erythroxylacée des Andes».

Larousse va un peu plus loin dans la définition de la «cocaïnomanie»: «Intoxication chronique résultant de l'usage habituel de la cocaïne. C'est l'une des toxicomanies les plus dangereuses. Elle se manifeste précocement par une euphorie, un état d'excitation psychique, et bientôt par de nombreux troubles: hallucinations visuelles, auditives, cutanées, altération de l'état général. La déchéance physique, morale et intellectuelle est particulièrement rapide. Le sevrage est possible, mais la récurrence est fréquente.»

Depuis une centaine d'années, la cocaïne jouit pourtant en Europe d'un préjugé favorable. Il était déjà de bon ton d'en consommer dans les milieux

D<sup>r</sup> Pierre Stein

### Tout savoir sur LA COCAÏNE

L'histoire, le trafic, le dossier médical, etc.



Editions  
 PIERRE-MARCEL  
 FAVRE

# LE CARNET DES AÎNÉS

## Pour Lucie et Louis Vieillir à deux est un privilège

«- Alors, rendez-vous dans dix ans?  
- Si Dieu le veut, nous y arriverons.»

C'est ainsi que Lucie et Louis Fragnière, de Lentigny, m'ont répondu lorsqu'ils étaient octogénaires. Et voilà que douze ans pour la première et neuf ans pour le second ont passé. A peine plus marqués par les ans et d'une santé que bien des plus jeunes leur envieraient. Il y a quelques mois, ils ont fêté leurs noces de diamant, événement assez rare pour qu'on puisse le rendre public sans être soupçonné de les blesser dans leur modestie.

Originaire de Middel, né le 10 mai 1897 à Fétigny, Louis Fragnière est issu d'une famille de huit enfants, dont il est aujourd'hui le dernier survivant. Après avoir accompli ses classes primaires dans ce village broyard, il s'est engagé comme domestique dans une exploitation agricole de Berne, pour ensuite travailler en qualité d'aide-attelage à la remonte fédérale où, durant trente-sept ans, il a donné le meilleur de lui-même dans les activités qui lui étaient confiées. Louis nous dit qu'il n'a jamais reçu de réprimande de la part de ses employeurs qui appréciaient son exactitude, sa bonté, son savoir-faire et sa ponctualité. Il a parcouru toute la Suisse alémanique et même les Grisons pour instruire les recrues de l'armée incorporées dans la cavalerie. Durant son séjour dans la ville fédérale, il s'est également dévoué pendant vingt ans au sein du comité de la Société fribourgeoise de Berne, qui lui a conféré le titre de membre d'honneur.

En 1956, alors que l'heure de la retraite était arrivée, le couple quitta la capitale bernoise pour s'établir à Lentigny. Pour se maintenir en forme, après avoir été l'objet de trois interventions chirurgicales à l'estomac, Louis Fragnière pratique chaque jour la marche et rend visite aux paysans de la région,

dont la plupart n'hésitent pas à lui demander conseil. Il aime aussi partager une bouteille de «derrière les fagots» avec des amis, comme le rédacteur de «FRIBOURG illustré», une revue à laquelle il est abonné depuis fort longtemps.

Son épouse, née Lucie Dougoud le 28 décembre 1894 à Villarimboud, son village d'origine, lui a donné deux enfants qui sont tous deux nés un 3 janvier, avec cinq ans de différence. Sa fille est pensionnée de l'administration fédérale des PTT, alors que son fils exploite un commerce de légumes dans la région de Morat. Lucie a, du temps qu'elle vivait à Berne, confectionné pendant vingt-cinq ans des habits militaires. Aujourd'hui, malgré son bel âge (92 ans), elle fait encore le ménage, aidé par son mari qui se charge de faire la vaisselle et la lessive... Ses loisirs, elle les consacre à évoquer des souvenirs, à regarder la TV jusqu'à 22 heures. Le matin, dit-elle, on dort!

En intermède, Louis me précise que les Fragnière (Jean, Joseph, Pierre et Paul), qui étaient au service du roi de France, sont venus en Suisse en l'an 1050 déjà. C'est donc l'une des plus vieilles familles de notre pays.

Depuis que Lucie et Louis se sont passé l'anneau au doigt, il s'en est passé des choses. Comme il ne nous est pas possible de les énumérer toutes, nous dirons simplement que ce couple très gentil et courtois s'est marié le 7 novembre 1925, au Collège de St-Pierre Canisius, à Fribourg. Ce jour-là, il a neigé sans interruption. Ces flocons n'ont eu aucun effet sur leur santé, puisque depuis soixante ans qu'ils sont ensemble l'entente est parfaite et leur moral est bénéfique à leur santé qui leur permet de vaquer à leurs occupations.

Je ne voudrais conclure sans citer l'expérience enrichissante d'une vieillesse partagée par ce couple uni qui estime que vieillir à deux est un grand privilège. Si le dialogue est très animé, la présence de l'un comme de l'autre est d'une intensité incomparable, une richesse de vécu, une tendresse que chacun peut influencer dans une bonne mesure! Pas vrai Lucie et Louis!

Alors bon vent pour encore une décennie!

Gérard Bourquenoud



Cliniques d'altitude polyvalentes

### MIREMONT pour adultes 1854 Leysin

Ouvertes aux malades de toutes les caisses-maladie et aux malades privés.

Départements hospitaliers se prêtant tout particulièrement au traitement des affections des organes respiratoires, supérieurs et inférieurs, ainsi qu'aux soins après affections internes et interventions chirurgicales, aux cures d'air et de repos.

Service de radiologie, laboratoire, physiothérapie. Grâce à son climat doux et ensoleillé, Leysin est tout indiqué pour des cures climatiques.

Pour tout renseignement complémentaire, s'adresser au  
Service médical de la Clinique Miremont  
☎ (025) 34 23 23

## Le facteur porte-bonheur

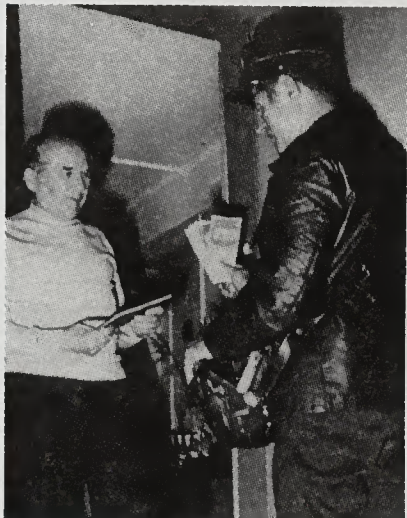

*Le passage du facteur, une joie toute particulière pour nos aînés!*

Photo Comet, Zurich, Pro Senectute

Augustin est à la retraite. Chaque premier mercredi du mois il attend l'arrivée du facteur. Ses deux coups de sonnette lui font chaud au cœur. Il va recevoir son AVS. Le montant n'est pas énorme, mais il lui permet de vivre décemment et même de jouer toutes les semaines à la loterie suisse à numéros. Depuis des années, il met toujours les mêmes chiffres, ceux des anniversaires de sa femme, de ses enfants et petits-enfants. Il gagne souvent cinq francs, mais aujourd'hui il est bouleversé. Il a cinq chiffres et le montant qu'il va toucher, déduction faite de l'impôt, est d'une quarantaine de mille francs. Pour lui, c'est la fortune, le paradis sur terre. A son âge, gagner autant d'argent, c'est tout simplement merveilleux!

Mais que va-t-il faire de tout cet argent?

Beaucoup d'heureux, car Augustin est de la race de ceux qui ne peuvent vivre heureux sans faire plaisir aux autres. Pour débiter les festivités, il va fêter somptueusement ses quatre-vingts ans. Dans un excellent restaurant de sa Gruyère chérie, il invitera sa famille et ses amis. Ce sera la grande fête de l'amitié, sans oublier, après le repas gastronomique, un cadeau souvenir pour chacun des invités. A son fils et à sa belle-fille, il offrira trois semaines de vacances dans un endroit idyllique. C'est qu'ils travaillent tous les deux, et de vraies vacances, en amoureux, leur feront le plus grand bien. Les enfants

sont assez grands pour se débrouiller en leur absence. D'ailleurs, ils seront suffisamment occupés, car l'aîné aura droit à une saison de tennis et à un vélomoteur, tandis que le second verra son rêve, acquérir un ordinateur, devenir réalité. De plus, il ouvrira un carnet d'épargne pour chacun d'eux. A sa fille, il achètera ce moribier vieux d'un siècle qu'il a admiré chez l'antiquaire. Il s'assortira à merveille avec ses meubles anciens. Son petit-fils, qui va commencer son école de recrues, pourra choisir une petite voiture d'occasion. Quant à sa petite-fille, qui vient de s'installer, le choix de cadeaux est facile. Du bamix à l'aspirateur, son équipement de ménage sera complet. Ses amies ne seront pas oubliées: une broche pour Germaine, des souliers confortables pour Berthe, une parure de lit pour Françoise, une robe de chambre pour Sabine qui doit aller à l'hôpital, sans oublier un excellent goûter pour les personnes âgées du home bourgeoisial.

Que de joie il va répandre autour de lui, ce cher Augustin! Mais a-t-il seulement pensé à lui? Très peu semble-t-il! Il ira chez le coiffeur tous les quinze jours et peut-être s'achètera-t-il une nouvelle paire de lunettes et un manteau bien douillet et léger pour l'hiver prochain? Le solde, il le placera à la banque. Un peu de réserve permet de voir arriver les handicaps de l'âge avec plus de sérénité.

Ce mercredi fut un tout grand jour pour Augustin. Son fils était là pour l'aider à réaliser ses désirs. Le facteur, porteur de la bonne nouvelle, reçut une bonne main substantielle. Il en avait les larmes aux yeux et se sentait un peu l'âme d'un grand seigneur répandant ses bienfaits. La joie d'Augustin était contagieuse. Il était sincèrement heureux pour lui et pour tous ceux qui avaient le bonheur de connaître un homme aussi charmant et généreux.

r.m.e.

de doigt, qui fait suite à l'estomac, dont il est séparé par le pyllore (fort muscle annulaire fermant la sortie de l'estomac). Dans le duodénum, le pancréas sécrète environ 1,2 à 1,5 litre de sucs digestifs par jour. Ces sucs contiennent de la lipase, pour la digestion des graisses, de l'amylase, pour la digestion des hydrates de carbone, et du trypsinogène, pour la dégradation des protéines en acides aminés.

Le duodénum reçoit également de la vésicule biliaire une quantité de 0,5 à 1 litre de bile par jour, provenant du foie. La bile active la lipase et émulsionne (= divise en fines gouttelettes) les parties grasses du bol alimentaire, de telle sorte qu'elles puissent être absorbées plus loin par la paroi de l'intestin grêle (long de 4 à 7 mètres). L'intestin grêle a deux fonctions: d'une part, ses multiples replis et villosités lui permettent d'absorber les sucres, les acides aminés et les graisses; d'autre part, ses glandes sécrètent des ferments qui poursuivent le processus de digestion. Enfin, dans le gros intestin (côlon), long d'environ 1 à 2 mètres, c'est surtout l'eau qui est extraite de ce qui reste du bol alimentaire. La flore bactérienne du gros intestin décompose encore les résidus non digestibles et produit diverses vitamines. Dans la dernière portion du gros intestin (le rectum), le contenu intestinal s'épaissit encore, avant d'être finalement éliminé sous forme de selle (féces) par l'anus. Pour pouvoir exercer pleinement leur action, les enzymes doivent être bien mélangées au bol alimentaire. Ce mélange est obtenu grâce aux mouvements (pendulaires et péristaltiques) de l'estomac et de l'intestin, qui résultent de l'activité de la musculature lisse entourant le tube digestif.

La forme physique, au sens d'un état de bien-être global et non seulement d'un développement de la musculature superficielle et de la force musculaire, joue donc un rôle important pour une assimilation parfaite des aliments.

## Maintenez-vous en bonne forme physique

La sédentarité, le manque d'exercice et l'abus de tabac, d'alcool, etc. rendent l'intestin paresseux; mais l'intestin doit précisément remplir des fonctions importantes et diverses. Le processus de digestion amorcé par l'estomac se poursuit au niveau du duodénum, portion de l'intestin grêle longue de 25 centimètres environ, ou 12 travers

### «La Cocarde»

Etablissement médico-social pour personnes âgées.

Séjour longue et courte durée.  
Tous soins par personnel diplômé.  
Reconnu par les caisses-maladie.  
Nombreuses références.

Direction: M<sup>me</sup> et M. G. Voumard  
1024 Ecublens ☎ (021) 34 72 27

# Janine Arthur

Huiles, dessins, gravures

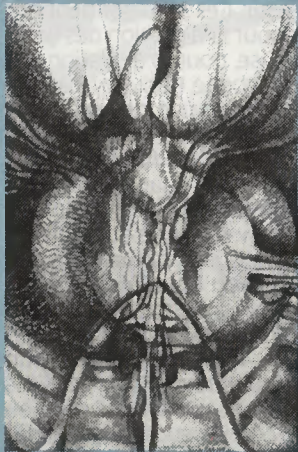

La Galerie de la Ratière à Romont, dans le canton de Fribourg, expose une très belle rétrospective des huiles, dessins et gravures de Janine Arthur. Cette artiste vit et travaille à Genève, sa ville natale.

Passionnée de peinture, qu'elle pratique avec bonheur depuis le temps de ses études aux Beaux-Arts, elle fut très vite remarquée et obtint, en deux fois, en 1961 et en 1963, la Bourse Lissignol-Chevalier, après avoir reçu le 1<sup>er</sup> prix au Salon des Jeunes, en 1960. Durant les années suivantes, elle gagna encore de nombreux prix, dont celui de la Ville de Genève pour un projet de tapisserie destinée à décorer la salle du Grand Conseil.

Janine Arthur n'est pas seulement un peintre de chevalet, c'est aussi une artiste à qui l'on a commandé des illustrations de livres pour enfants (éd. OSL Zurich), des mosaïques (Genève), des décorations murales (Valais), des vitraux (Grisons). Nombreuses sont ses œuvres dans des collections privées à Genève, en France, en Italie et en Israël.

Ce qui frappe le plus dans l'évolution de la peinture de Janine Arthur, c'est une transition sans heurt de toiles hautes en couleurs à des tableaux rayonnants de lumière. A la Galerie de la Ratière, on peut admirer des huiles, des dessins ou des gravures d'une construction rigoureuse, pleines d'inventions et de générosité. On sent à travers toute cette exposition une joie de vivre,

un bien-être profond rayonnant et communicatif. Cela s'exprime souvent d'une manière abstraite et symbolique avec des formes géométriques simples et rythmées. Nous découvrons régulièrement des symboles de genèse (montagnes, nuages, cyclone, eau, mains). Tout est traité dans des couleurs fortes et douces en même temps, qui font jaillir la lumière au sens matériel et spirituel de ce terme. Il est indéniable que l'art de Janine Arthur est tout imprégné d'interrogations spirituelles et qu'il est l'expression d'une foi et d'une espérance.

Galerie de la Ratière, Romont. Jusqu'au 6 avril 1986.

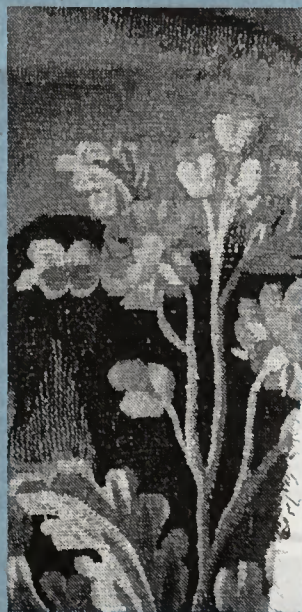

## Restauration de textiles

Cette exposition se trouve au Centre cantonal de restauration et de conservation du Musée d'art et d'histoire, à Fribourg, et reste ouverte au public jusqu'au 1<sup>er</sup> juin 1986.

Galerie 3 du Musée d'art et d'histoire: mardi à dimanche de 10 à 17 h. Jeudi également de 20 à 22 h. Le lundi fermé.

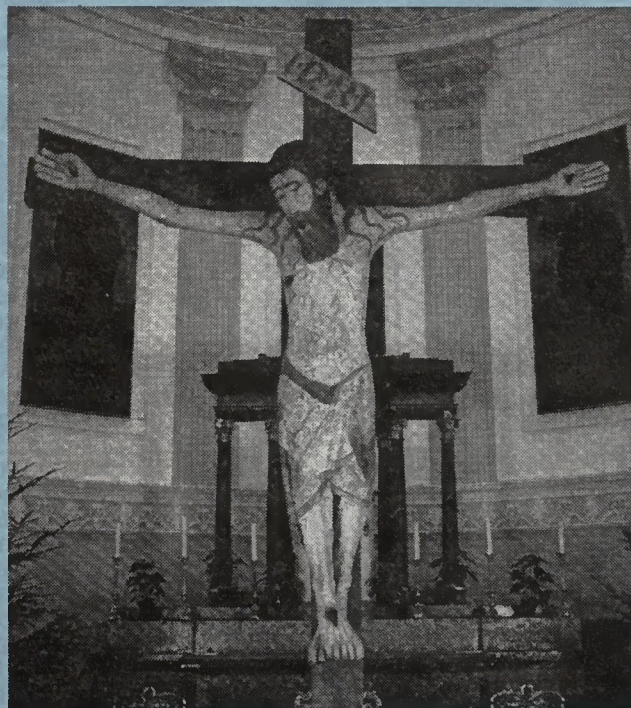

## Le Saint Crucifix de Belfaux

Oeuvre d'art magnifique datant de la fin du XIII<sup>e</sup> siècle, époque des débuts de la construction de la cathédrale de Fribourg, il est et sera toujours pour la paroisse de Belfaux le signe de ralliement, aidant, chacun à ses pieds, à retrouver confiance, courage et certitude de l'amour du Père. Il est l'expression admirable du mystère de la mort du Christ sur la croix.

Lors de la restauration de l'église de cette paroisse, il a été décidé de le restaurer. Ce travail délicat avait été confié à l'atelier H.-A. Fischer, à Berne, qui lui a redonné sa beauté originelle.

## Fleurs, fruits, légumes

Tels sont les thèmes des œuvres de Marthe Pletscher, peintre, qui expose depuis le 21 mars et jusqu'au 23 juin à la Galerie des Chevaliers, à Gruyères.



## La comète de Halley

Une exposition présentée jusqu'au 10 mai 1986 au Musée d'histoire naturelle de Fribourg, lequel est ouvert tous les jours de 14 à 18 heures.



## Ionesco et «Rhinocéros»

En Gruyère, l'activité théâtrale est continue durant les mois d'hiver. Les œuvres qui font le sujet de cet article se situent dans deux univers différents.

M<sup>me</sup> Roselyne Delley-Rossier dirige l'Atelier de théâtre du Collège du sud. Elle travaille comme on le ferait dans un laboratoire et ne se croit pas tenue de mettre en chantier des pièces faciles, dont le succès est assuré. Sa jeune troupe n'est pas touchée par ces apriorismes qui figent la pensée, dès lors elle est disponible pour toutes les

aventures théâtrales. C'en est une que de s'attaquer à une pièce d'Eugène Ionesco. Cet auteur d'origine roumaine, fixé en France dès 1938, sera un des artisans du «Nouveau théâtre» tel qu'il apparut dans l'immédiate après-guerre. «Rhinocéros» peint la montée des systèmes totalitaires qui conduiront à la Deuxième Guerre mondiale. L'auteur définit ainsi son théâtre: «Un comique dur, sans finesse, excessif. Pas de comédies dramatiques, non plus...» Pour mieux arriver à ses

*Quand la mère arrive toute déprimée...*

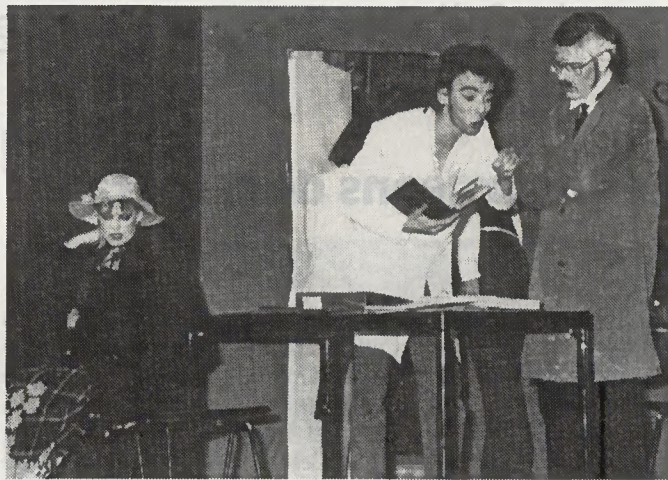

*Un conseil est toujours bon à prendre!*

Photos FRI

fins, Ionesco dérègle la logique du langage et, dans cette pièce, invente une fable. Au travers du discours qui charrie des faits divers et des bribes de philosophie, Ionesco laisse entendre que l'homme peut se comporter comme les bêtes. Aussi, dans cette ville-fantôme, une peste se répand qui transforme les hommes en rhinocéros, et la contagion finit par être acceptée: l'humanisme est périmé, il faut dépasser la morale et la nature a ses lois, nées de la jungle. Alors, tout devient permis. (Les camps nazis de la mort sont à l'horizon.)

Cette pièce d'Ionesco a peut-être des longueurs, elle n'en reste pas moins d'une brûlante actualité. Ceux qui essaient d'insinuer qu'il faut comprendre les raisons des peuples, lesquels ont, dans un premier temps, écouté les dicta-

teurs qui voulaient les tirer de leurs détresses matérielles, feraient bien de ne pas oublier que beaucoup d'intellectuels et de privilégiés de la fortune ont succombé, eux aussi, aux appels de la bestialité. Pour un Conrad Aeneauer, un cardinal Faulhaber, combien d'industriels, d'hommes d'affaires, de penseurs n'ont pas flairé tout de suite la virulence de la peste brune et ont tourné le dos à l'humanisme pour cette société qui sentait le cadavre dès ses débuts.

L'atelier de théâtre nous séduit, qui conjugue le talent des jeunes et celui de maîtres dévoués pour concourir à mettre sur pied un spectacle de qualité. Il laisse une impression reconfortante, à savoir cette réflexion rigoureuse, vrai radar des périls modernes.

Gérard Menoud

## Lac

### Les Gais Vulliérais en fête

Présidé par M. Didier Noyer, le groupe folklorique «Les Gais Vulliérais» a offert à son public une soirée extrêmement agréable. Cet ensemble fêtera l'an prochain son demi-siècle d'existence. De grandes journées sont prévues les 21, 22 et 23 août 87 avec, notamment, la présentation d'un festival.

(Photo FI)



# Amis fribourgeois de Montreux

## Les bourgeons de l'espérance

La tradition veut que la soirée de la Société des Amis fribourgeois de Montreux et environs se déroule chaque année le dernier samedi de février. L'édition 86 a eu lieu au Collège de Clarens-Gare le 22 du mois écoulé, devant un public qui a manifesté sa satisfaction durant les nonante minutes d'un spectacle coloré et divertissant. Celui-ci a débuté par une série de danses exécutées par des couples adultes emmenés par leur moniteur, M. Gérard Bertholet, qui a réussi un coup de maître dans la chorégraphie des productions. Ce groupe a été suivi sur scène par une joyeuse et turbulente jeunesse formée de danseurs en herbe qui, avec leur monitrice Béatrice Wicky, sont les bourgeons d'espérance de la société.

*Le groupe de danse des adultes dans l'une de ses productions, dont la chorégraphie a laissé une excellente impression.*



*De l'animation sur scène pour la pièce théâtrale qui a fait rire bien des spectateurs.*



*Au premier plan, à gauche du porte-drapeau, M<sup>me</sup> Josy Meyer, présidente de la société, durant son allocution.*

En intermède, M<sup>me</sup> Josy Meyer, présidente, a félicité et remercié tous les membres qui, de près ou de loin, se dévouent à la cause de la danse, du chant et du théâtre, pour animer tout au long de l'année les activités de nos compatriotes disséminés sur la Riviera vaudoise.

A son tour, le chœur mixte dirigé par M. Bernard Mathieu se présenta aux auditeurs-spectateurs qui respectèrent un silence remarquable pour écouter les voix cristallines de cet ensemble vocal. Bien que l'une ou l'autre des chansons nous ont paru difficiles à interpréter par cette chorale, son chef a parfaitement maîtrisé ce concert qui fut très applaudi. La douceur avec laquelle ce chœur mixte a chanté sa joie et son amitié pour la musique reflète agréablement le mérite de M. Mathieu qui réalise un travail de titan au sein de cet ensemble vocal.

Cette soirée s'est prolongée par une comédie théâtrale «Bonnes vacances», admirablement jouée par des membres de la société, sous la houlette de M. André Dousse, auquel le public a adressé un grand coup de chapeau.

Au cours de la réception qui a permis à plusieurs personnalités de s'exprimer, les Amis fribourgeois de Montreux et environs ont entendu un message très amical de M. Félix Brulhart, ancien président et membre du comité de l'Association Joseph Bovet, qui a encouragé ses compatriotes à continuer sur le chemin du dialogue par le chant et la danse. Notons encore que cette manifestation était honorée par la présence de MM. Marcel Villet, ancien président de la société, et Max Pasqueler, président d'honneur de l'AJB.

Texte et photos G. Bd

## Cercle fribourgeois «Le Vieux Chalet» de Grand-Lancy

# Magnifique fleuron de l'Association Joseph Bovet

Le très beau chant composé par l'abbé Bovet retentira encore longtemps dans le monde et tout particulièrement chez nos compatriotes émigrés aux quatre coins de la Suisse et à l'étranger. Un cercle fribourgeois de Genève porte le nom de cette chanson qui a déjà fait le tour du globe, c'est «Le Vieux Chalet», que préside M. René Morel. Cette section de l'Association Joseph Bovet fut fondée le 2 décembre 1933 par une douzaine de Fribourgeois qui, fidèlement attachés aux traditions de la terre d'origine, s'étaient réunis à la salle du Café du Terrier, au Grand-Lancy. L'initiative de la création d'un cercle avait été lancée par M. Joseph Vaucher, qui a bénéficié de l'enthousiasme de plusieurs de ses compatriotes établis dans cette cité du canton de Genève. Cette association, comme beaucoup d'autres, a connu des hauts et des bas et a même vécu la dure épreuve de la Deuxième Guerre mondiale. Forte de ce passé et grâce à la foi de chacun, elle a pu regarder l'avenir avec confiance.

### Les plus importants événements

Le 15 février 1969, sur proposition du comité, l'assemblée accepte à l'unanimité, et avec raison, l'adhésion des dames à part entière comme membres du cercle. En 1972, conscients de l'importance de resserrer les liens qui unissent les Fribourgeois du dehors, le comité propose l'affi-

liation du cercle à l'Association Joseph Bovet. La décision de l'assemblée est unanime. Et à aucun moment «Le Vieux Chalet» n'a regretté son rattachement à l'AJB, où il manifeste un bel esprit constructif.

Le 10 mai 1975, c'est l'inauguration d'un drapeau qui, depuis cette date, est le symbole même de l'amitié qui rassemble les Fribourgeois qui vivent et travaillent au Grand-Lancy.

Quelques membres du cercle lors du pique-nique 83 au parc public du Petit-Lancy. Tout à gauche, nous reconnaissons M. René Morel, président.

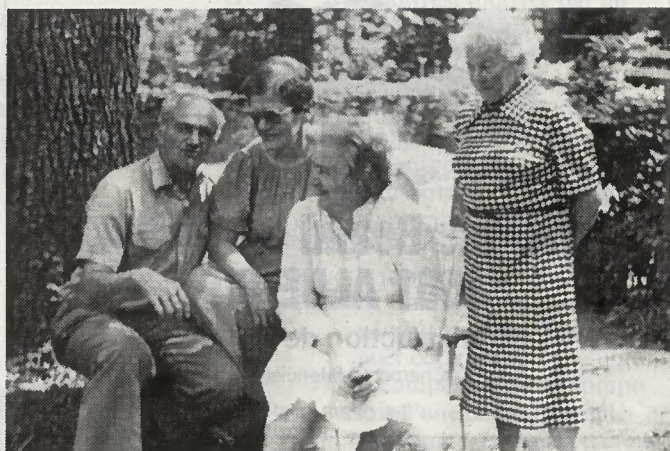

Quatre sympathiques membres du cercle.

Le 5 novembre 1983, une manifestation haute en couleurs a marqué dans la dignité le 50<sup>e</sup> anniversaire du cercle «Le Vieux Chalet». Ce jubilé fut en premier lieu un hommage reconnaissant à tous ceux qui, durant un demi-siècle, ont manifesté leur fidélité au cercle. Cette fête a permis aussi d'exprimer un témoignage de gratitude aux membres fondateurs et aux

anciens présidents, ainsi qu'un hommage profond aux membres disparus qui ont été les précurseurs du cercle.

### Comité actuel et activités

Le comité actuel est formé de René Morel, président; Marthe Fischer, vice-présidente; Ernest Bugnon, secrétaire; Ginette Racine, vice-secrétaire; Henri Bongard, trésorier; Félix Devaud, vice-trésorier; Rose-Marie Davet, membre adjoint. Le porte-drapeau est Marcel Lambert.

Pour ce qui est du programme d'activité, il faut citer l'assemblée ordinaire et yass le 11 avril, l'assemblée suivie de films le 2 mai, l'assemblée ordinaire et yass le 13 juin, la descente du Rhône le 21 septembre, l'assemblée ordinaire le 10 octobre, une assemblée et yass en novembre et le repas de fin d'année à la ferme Marignac le 6 décembre.

Que le cercle «Le Vieux Chalet» propère, tel est le vœu du président René Morel et de son comité, pour le plus grand bien de ses membres qui sont la force et l'avenir de ce magnifique fleuron de l'Association Joseph Bovet.

# meuwly & richiero cheminées sa

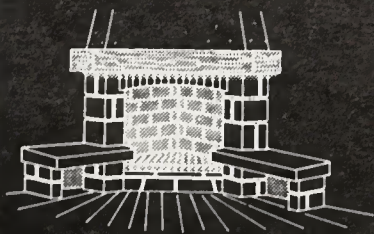

les vrais spécialistes diplômés de la  
**cheminée et**

**poêles en catelles**

EXPOSITION PERMANENTE  
Poêle-Biofire Poêle cheminée

— Poëlier : un métier ! —

1762 GIVISIEZ - FRIBOURG, impasse des Lilas 2

☎ 037/26 37 73

Vis-à-vis du restaurant l'Escale

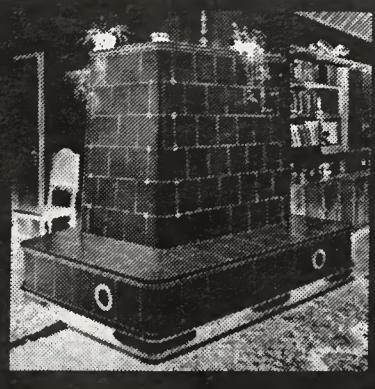

## Maurice Beaud & Fils S.A. 1661 ALBEUVE

Construction de chalets

Charpente - Menuiserie

Tél. 029/8 11 12

## LOUIS DURRET

SERRURERIE GÉNÉRALE

Rampes d'escaliers

Balustrades de balcons

Constructions en alu

Vérandas

Atelier:

Les Neigles 6  
1700 FRIBOURG  
037/22 13 49

Privé:

1754 NORÉAZ  
037/30 16 29

moquettes,  
revêtements de sols,  
papiers peints,  
rideaux,  
tapis d'Orient

**Tapisol**  
037/26 54 54  
Granges-Paccot  
1700 FRIBOURG

SORTIE  
FRIBOURG  
NORD

PRÈS DE  
LA PATINOIRE

## A. BERNASCONI & FILS S.A.

Peinture - Papiers peints

Rte St-Nicolas-de-Flüe 18 - Tél. 24 19 06

1700 FRIBOURG

**ISOLMUR**  
SA MAÇONNERIE  
ISOLATION

**Pierre Broillet**

Chemin du Platy 10 B

1752 VILLARS-SUR-GLÂNE

Tél. bureau: 037/24 44 84

# La maison paysanne fribourgeoise

La situation géographique du canton de Fribourg, dont le territoire s'étend du Plateau aux Préalpes, le climat des différentes régions, le genre de culture et la grandeur des exploitations ont conditionné de tout temps la construction des fermes et autres maisons d'habitation. Il y a un demi-siècle, les fermes anonymes n'avaient d'autres prétentions que de répondre tant bien que mal aux besoins de l'exploitation. Les matériaux, tels que la pierre ou le bois, ont aussi été déterminants dans le style adopté et le mode de construction.

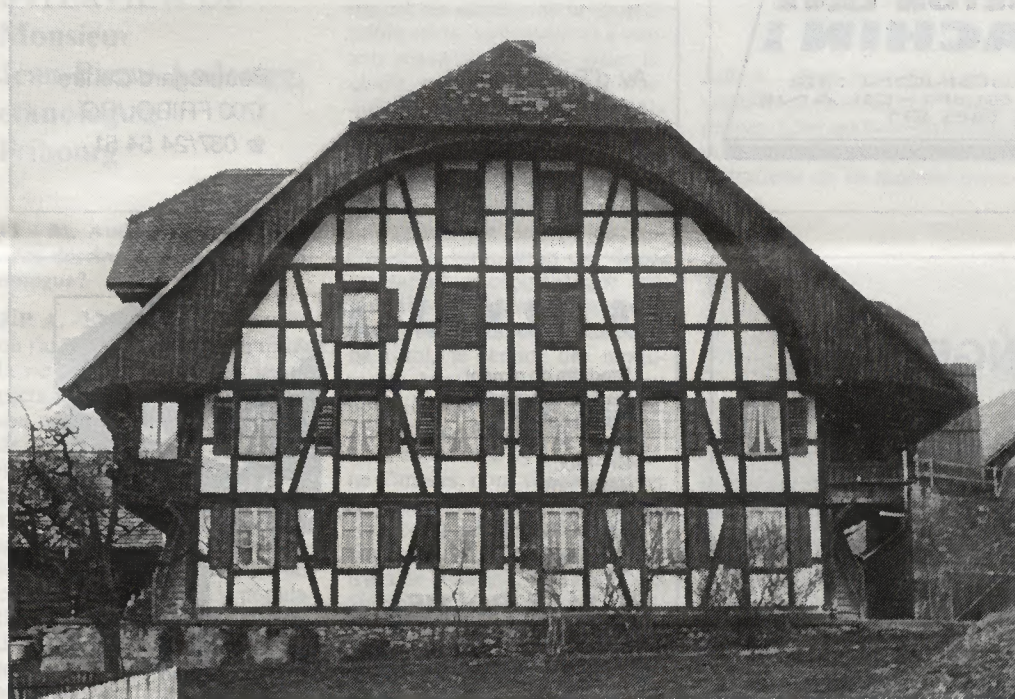

Une très belle façade de ferme à Granges-Paccot (Sarine).

## Le caractère des fermes est lié à une région

Dans le district du Lac particulièrement, on découvre de nombreuses fermes au toit à quatre pans, dont généralement trois tombent très bas, qui ont l'inconvénient de diminuer l'éclairage naturel des locaux intérieurs. Pour remédier à ce défaut, le pan de la face pignon de l'habitation a été coupé à une certaine hauteur. Initialement, ces toits

typiques étaient couverts de chaume ou de bardeaux, petites planchettes de bois de sapin très minces coupées à la hache.

Sur le Plateau, la plupart des anciennes fermes se caractérisent par une construction en gros murs de pierres assemblées avec de la chaux. Si le plan esthétique y trouve son compte, les améliorations de telles fermes sont discutables et leur agrandissement souvent impossible. Dans ces fermes multifonctionnelles sont

groupés sous le même toit l'habitation, les étables, le fenil et la remise pour machines agricoles. Un hangar implanté à proximité de la ferme sert au séchage du tabac.

Dans la partie supérieure du Plateau et des Préalpes fribourgeoises, à l'exception des régions de montagne particulièrement accidentées, les fermes répondent aux besoins des exploitations. La plupart d'entre elles se caractérisent par un large toit à deux pans, dont la pente diminue à la

base. Du côté habitation, le «Bogoz» en arc de cercle domine les balcons que la fermière embellit de fleurs durant l'été.

La partie habitable, parfois très importante par rapport au volume réservé à l'exploitation, est motivée par un personnel relativement nombreux mais nécessaire à l'exploitation agricole.

En montagne, dans les régions accidentées, les chemins étaient rares et rocailleux. Les transports se faisaient donc au moyen de véhicules adaptés à la topographie, comme le tombereau ou la charrette de Charmey, appelée communément la *pietta*. Pour diminuer ces transports pénibles, le complexe rural se composait d'une habitation indépendante au village ou éventuellement d'une petite ferme de base complétée d'étables-fenils implantées sur des parcelles plus ou moins éloignées. Ces constructions sont généralement en bois sur une base en maçonnerie faite de gros murs liés à la chaux. Le rural proprement dit comprend une seule étable où les bêtes se tournent le dos. Le foin que l'on a péniblement fauché à la faux et récolté sur de fortes pentes est amassé dans le fenil situé au-dessus de l'étable. Ce mode de faire a pour effet de diminuer les transports de fourrage de la ferme se trouvant au village et aussi les déplacements de l'exploitant pour la garde et l'entretien de son troupeau. Des déplacements qui, à une certaine époque, se faisaient par tous les temps, avec des provisions ou une boille de lait sur le dos. Pour en savoir un peu plus sur l'inventaire de la maison paysanne, FRIBOURG illustré est allé interviewer M. Jean-Pierre Anderegg, ethnologue à la Direction de l'instruction publique du canton de Fribourg.



**Isolations générales, thermique et phonique**  
Diffusion et application de produits antifeu KBS

**1700 FRIBOURG - Rue W.-Kaiser 3**  
Tél. 037/24 05 89

Imprégnation étanche des sols **Polarit 2000**  
Toitures isolantes **Polytec**



**CHAPES**  
**ISOLATIONS**  
**CARRELAGE - BETON LAVE**  
**J. RABBACHIN & C.**

ROUTE DU BUGNON 32  
1752 VILLARS - SUR - GLANE  
037 / 24 85 91

**mudry s.a.**

PAPIERS PEINTS - REVÊTEMENTS MURAUX

Av. d'Echallens 2A  
1004 LAUSANNE  
☎ 021/25 01 75

Beauregard-Centre  
1700 FRIBOURG  
☎ 037/24 54 51

**Pépinières**  
**Roland KRATTINGER**



CRÉATION  
et ENTRETIEN  
de  
JARDINS

**1751 Lentigny - 037/37 13 20**

**A. et A. KOLLY S.A.**

Produits en ciment  
Sables et graviers  
Dalles Kaiser\*  
Pavés en béton  
CK - Bloc  
Béton prêt  
Tuyaux cloche  
Briques RAPID

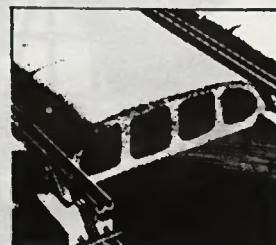

**1634 LA ROCHE**  
(FRIBOURG)  
Tél. 037/33 21 17



Installations sanitaires - Ferblanterie - Couverture

**L'ENTREPRISE**  
**SPÉCIALISÉE**

dans la réparation et les transformations

Rte Saint-Nicolas-de-Flüe 14 - FRIBOURG - ☎ 037/24 36 72

CONSTRUCTIONS MÉTALLIQUES

Fondé en 1926



**Schnetzler S.A.**  
**Fribourg**

Serrurerie de bâtiments - Portes  
acier + aluminium automatiques,  
accordéons, coulissantes, à rouleau.  
Vitrines acier, aluminium.  
Fer forgé - Service de réparations.

Chemin des Rosiers 2 Fribourg  
☎ 037/24 25 74

## La maison paysanne

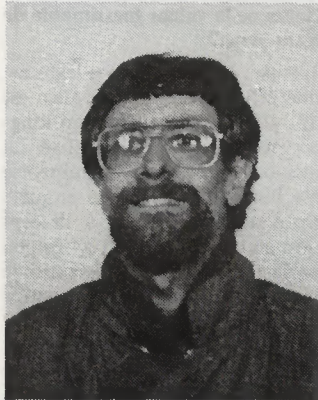

comprend la manière de vivre dans les fermes, comment celles-ci sont construites, ainsi que les traditions populaires. Car il y a un siècle, 90% de la population vivait dans les fermes, à la campagne.

**FI - Ethnologie veut dire inventaire de la maison rurale, par qui et pour qui?**

**J.-P. A.** - Il existe un projet d'étude nationale pour l'architecture paysanne suisse. Ces études sont gérées par le fonds national de la recherche scientifique d'une part, et d'autre part par la société suisse des traditions populaires. Cette société est éditrice de la série de publications nationales «La maison paysanne suisse», pour laquelle les cantons doivent s'acquitter de la moitié des frais de préparation des manuscrits. Les relevés et les inventaires sont payés à raison de 50% par les cantons, qui ont la possibilité de garder les originaux et de mettre à disposition de la population une documentation photographique sur toutes les maisons, principalement pour la gestion du patrimoine rural, le service des monuments historiques et également pour chaque citoyen intéressé. Dans cette série de publications qui a commencé il y a une vingtaine d'années, nous venons d'éditer le volume 9. Le premier volume était consacré au canton de Fribourg, tout spécialement aux districts de la Sarine, du Lac et de la Singine.

**FI - Ce livre concernant notre canton est-il en vente dans le commerce?**

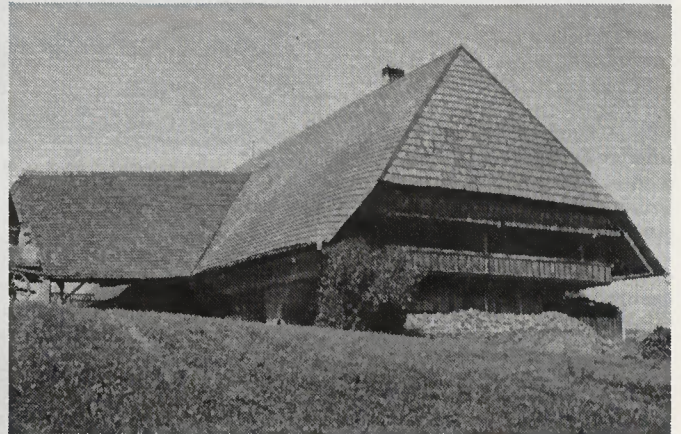

*Maison paysanne à Agriswil (Lac).*

**J.-P. A.** - Oui, bien sûr, il est en vente dans les librairies fribourgeoises. C'est un livre scientifique qui contient une multitude d'illustrations sur les maisons inventoriées.

d'école, les auberges et même les cures. Toute construction qui a gardé un caractère d'origine et qui répond à une certaine typologie régionale sera publiée dans ce livre.

### INTERVIEW DE Monsieur Jean-Pierre Anderegg, ethnologue, Fribourg

**FI - M. Anderegg, pouvez-vous nous décrire la profession d'ethnologue?**

**J.-P. A.** - L'ethnologie européenne où j'ai fait mes études s'occupe de la vie populaire sous tous ses aspects. C'est un sujet très vaste, raison pour laquelle il est nécessaire de se spécialiser. Personnellement, j'ai choisi le secteur de l'habitat rural, par opposition au travail que font les historiens de l'art qui, eux, se chargent tout spécialement des bâtiments en ville, des couches supérieures de la population, des nobles, de l'aristocratie, des gens qui vivent dans les châteaux et de l'architecture religieuse. L'habitat rural, par contre,



*Une très jolie fermette de Riaz (Gruyère).*

*Une ferme de Schmitten (Singine).*

Photos J.-P. Anderegg



**FI - Après cet ouvrage sur la maison rurale d'une partie du canton de Fribourg, quels sont vos projets et travaux actuellement en cours?**

**J.-P. A.** - Le deuxième volume fribourgeois comprend les districts de la Broye, de la Glâne, de la Gruyère et de la Veveyse. Sa publication est prévue pour l'année prochaine. Ce livre aura le même concept que le premier, c'est-à-dire qu'il donnera la typologie de toutes les fermes et bâtiments annexes, les granges, les greniers, les fours et même les anciennes industries, les moulins, les scieries et aussi les bâtiments publics tels que les fromageries, les maisons

**FI - Vous ne nous avez pas parlé des églises, des couvents et des monastères, ceci n'est donc pas de vos compétences?**

**J.-P. A.** - Vous avez raison. Il y a bien sûr une multitude d'églises, de chapelles et de couvents dans la campagne fribourgeoise, mais il y a depuis longtemps une division du travail entre les ethnologues et les historiens de l'art. Les bâtiments plus prestigieux, soit à la campagne, soit en ville, sont décrits par l'histoire de l'art dans une série parallèle qui s'appelle «Les monuments d'art de la Suisse». Mon collègue, M. Choepfer, est en train de préparer le quatrième volume du canton, qui présen-

## La maison

tera tout particulièrement les bâtiments religieux et les châteaux de la région de Morat et du district du Lac.

**FI - A** combien estimez-vous le nombre de maisons ou de fermes à inventorier dans le canton de Fribourg et combien d'entre elles seront protégées ?

**J.-P. A.** - J'ai dû faire le tour du canton et voir pratiquement chaque bâtiment construit avant 1945, car la statistique s'arrête là. J'en ai trouvé 20 000 à visiter, dont 6000 ont été retenus pour leur aspect original et parce qu'ils répondaient à la typologie régionale. Sur ce nombre, 3000 ont été jugés dignes d'être protégés, mais nécessitent encore le préavis de la commission des monuments historiques. Pratiquement le tiers des immeubles ruraux fribourgeois ont été inventoriés et la moitié a été mise sous protection. Cette protection signifie bien sûr, en même temps, le droit aux subsides cantonaux et fédéraux lors d'une restauration. Il y a donc une certaine surveillance des autorités cantonales quant aux travaux de transformation.

**FI - Quelles** sont les particularités de l'architecture fribourgeoise ?

**J.-P. A.** - Il y a d'abord une variété étonnante, selon les régions, il ne faut pas oublier que le canton s'étend depuis les rives du lac de Neuchâtel à 400 mètres d'altitude, jusqu'à la chaîne des Préalpes, à plus de 2000 mètres, ce qui fait que vous avez graduellement une typologie toute différente, selon le climat et surtout selon l'économie. La Broye nécessite un autre bâtiment que la maison du paysan montagnard, l'éleveur ou le producteur de fromage. Il y a effectivement de tout au point de vue matériaux de construction, la pierre dure, la pierre et le bois ou uniquement le bois pour certains chalets de la Gruyère. La tâche de l'ethnologue est de présenter tout l'éventail de la construction rurale de la plus riche à la plus pauvre.

**FI - Sera-t-il possible** de protéger la plupart de ces fermes et maisons rurales ?

**J.-P. A.** - Le scientifique est appelé à faire connaître d'abord les principes, les concepts de l'architecture ancienne tout en se mettant à disposition pour les conseils à donner aux gens qui envisagent



Une ferme de Besencens (Veveyse) comme on en voit beaucoup dans ce district.



Une maison caractéristique de La Neirigue (Glâne).



Une maison rurale de Ménières (Broye).

de transformer leur maison. Ceci est absolument indispensable pour maintenir le patrimoine et conserver la valeur souvent inestimable de la maison ou de la ferme.

**FI - Le canton de Fribourg est-il** riche dans ce domaine ?

**J.-P. A.** - Absolument. On n'a qu'à citer les gens qui nous viennent des cantons moins bien lotis dans ce domaine, comme le canton de Vaud qui a de très belles fermes mais qui sont d'une typologie beaucoup plus simple et plus rigide. Dans le canton de Fribourg,

les constructions en bois sont de vrais chefs-d'œuvre, même au plan national.

**FI - Votre travail a-t-il été facilité** par l'accueil que vous réserve la population ?

**J.-P. A.** - J'ai été émerveillé de l'accueil qui m'a été réservé dans ce canton. Il était très agréable d'aborder la population agricole qui m'a reçu les bras ouverts et qui a beaucoup facilité ma tâche.

**FI - Est-ce que vous avez constaté** que les propriétaires des maisons dignes de protection sont cons-

## paysanne

cient de la valeur inestimable de leurs biens ?

**J.-P. A.** - Il y a, comme je le disais, une prise de conscience. Cela est dû au fait que depuis trop longtemps ce secteur était négligé. La maison paysanne fribourgeoise n'a fait l'objet d'aucune enquête ou étude auparavant, à l'exception de la Gruyère. On a très peu parlé des valeurs du patrimoine rural à l'école, il était donc temps de se pencher sur ce sujet où l'on ne peut attendre des miracles, mais petit à petit je crois que cette remise en valeur va se faire, il y a bien sûr des gens de l'extérieur qui ont acheté pas mal d'anciennes fermes et qui ont tenté avec plus ou moins de succès de les rénover.

**FI - Est-ce que pour la rénovation** des fermes on vous demande des conseils ?

**J.-P. A.** - Souvent. Dans ce cas, je suis obligé de transmettre la demande aux gens formés pour cette besogne, tel que M. Castella, architecte.

**FI - Finalement, M. Andereg, qui êtes-vous ?**

**J.-P. A.** - Je suis né à St-Gall, j'ai fait mes études en ethnologie européenne à Zurich, où je me suis beaucoup intéressé à l'architecture rurale. Durant mes vacances, j'ai fait mes premiers inventaires dans le Valais et après j'ai eu la chance de trouver ce poste et d'obtenir un mandat pour l'étude de la maison paysanne fribourgeoise. Pourquoi Fribourg ? C'est plus ou moins un hasard qui est peut-être systématique chez les ethnologues qui s'intéressent précisément aux choses qui sont un peu exotiques pour eux. Pour moi, St-Gallois et Suisse allemand, de mère vaudoise, mais ancré dans la Suisse orientale, Fribourg m'a accueilli les bras ouverts à l'Instruction publique. Le secrétaire général a accepté que j'entre au service du canton de Fribourg et de la Confédération pour réaliser ce travail. Aussi, pendant 13 ans, j'ai parcouru le Pays de Fribourg et j'ai appris à le connaître, je me suis intégré à ses us et coutumes et à la mentalité de sa population, si bien que je suis maintenant aussi un peu fribourgeois. En guise de reconnaissance, je resterai toujours à la disposition du canton, auquel j'ai voué une partie de ma vie professionnelle.

Propos recueillis par G. Bd



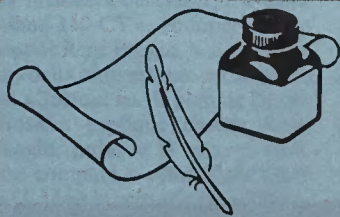

## La kotse dou patê

Chu rè poyi po bouébo dè tsalè,  
To hô ché a rinda lè vani.  
Nothré vatsè chon pèjantè, balè,  
No bayon totè on grô lathi.  
Mè fô akuyi, kolâ, inprindre  
Lè pupè dè nothré j'armayi.  
Pu kan le mètre dou tsalè trintsè,  
Pu brathâ è dèbatre a piéji.

Chu ti lè dzoua outoua de la tsoudère,  
Le freyi vâ k'ché to pri dè li.  
Gouérno le fu, âro po la fougère,  
Inkotso retsè, pyé è tèvi.  
Pu kan lè duvè motè chon trèchè,  
Ke l'èji l'a fê montâ l'chèrè,  
Châyo lè brotsè, l'koyâ, lè mithrè,  
Fô k'to chi prè po le dèvelné.

## Chu rè poyi

Du goutâ m'in-vé chu la loyèta,  
Tyrâ po la kouète nothré kayon.  
Chan pâ l'patê è portan ha chouârta,  
Konprinnyon chi lingâdzo k'min nyon.  
Kan no rênouyn lè pouè è lè fayè  
E lè vi a travè hou patyi,  
Mè fan chovin bin gayâ di radzè,  
Lè dou mô d'ithre mètre dè mon tropi.

Ora n'è pâ mé le tin di fâchè,  
D'la grèche dè toua è dou gri lèvâ.  
Avu chin l'a bayi tan dè kâchè,  
Ke po fourni povan nyon trovâ.  
Ora fâ bon ithre poyi po bouébo,  
Li a rin-mé dè krouyo patron.  
N'oujèran pâ lè menâ dè grébo,  
L'è mé tyè chure k'ne trâvéran nyon.

Dzojè a Marc

La solution pour un chauffage économique

### VALCHEMINÉE

«La cheminée de salon à air propulsé»

\*\*\*

**Ferblanterie - Couverture  
Installations sanitaires - Chauffage**

Documentation, devis, renseignements et démonstration

### PILLER & KRATTER

1632 RIAZ

☎ 029/2 98 04

Pour vos annonces dans

«FRIBOURG illustré»

### Annonces Suisses S.A.

Pérolles 10

1700 Fribourg - 037/22 40 60

Coup d'œil  
(solution)

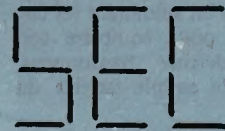

E  
C  
H  
A  
F  
A  
U  
D  
A  
G  
E  
S  
L  
M  
L  
M  
L  
M

## LOCATION MONTAGE ECHAFAUDAGES S.A.

Echafaudages tubulaires  
Tours roulantes

Rue Grimoux 12 – Fribourg ☎ 037/22 55 24

## RENÉ PROGIN - YVAN HUNZIKER (MOTOCYCLISME)

### PASSION, QUAND TU NOUS TIENS...!

Les vacances, ils ne connaissent pas. Pas plus que les loisirs habituels des gars de leur âge. Pour René Progin (34 ans) et Yvan Hunziker (28 ans), les vacances se déroulent sur les circuits européens, les loisirs dans le petit atelier de fortune où tous les soirs de l'année ils bichonnent un superbe side-car Yamaha qu'ils aligneront dès mai prochain dans les courses comptant pour le Championnat du monde, avec un premier rendez-vous fixé sur le circuit du Nurburgring.

Les deux compères font équipe depuis 1984, année où ils réussirent une entrée tonitruante dans le concert européen en enlevant le titre de vice-champion. «Une performance qui fut superbement ignorée par les autorités sportives fribourgeoises», constate avec regrets René Progin. Auparavant, Yvan Hunziker, le passager du side-car, s'était illustré en compagnie du champion du monde Gérard Corbat, tandis que René Progin étonnait spectateurs et concurrents en sillonnant les circuits avec pour équipière son amie Madeleine Sansonnens. C'était là le couple terrible du

sport fribourgeois. Aujourd'hui Madeleine Sansonnens est rentrée dans le rang mais ne manque aucune course. L'intendance, c'est elle qui l'assure pendant que les deux coureurs règlent les problèmes mécaniques ou se concentrent sur la course.

#### On efface tout

A l'aube de la saison 1985, René Progin et Yvan Hunziker tentent le grand saut. Vice-champions d'Europe, ils s'aligneront désormais dans les épreuves mondiales. La déception prit toutefois bien



Pilote et passager se concentrent avant le départ pendant que Madeleine Sansonnens, qui fut l'équipière de René Progin, veille aux derniers détails.

(Photo collection privée)

vite le pas sur les illusions. La case fut le lot traditionnel des deux motards qui vécurent une série noire incroyable. D'autres se seraient découragés au vu des efforts tant financiers que personnels consentis pour assouvir cette passion. Pas eux. Pour la simple et bonne raison qu'ils connaissent parfaitement les causes de cette

saison en demi-teinte. «Nous nous sommes qualifiés pour toutes les courses auxquelles nous étions inscrits et à chaque fois nous étions dans le coup», explique René Progin. Le problème étant uniquement mécanique, le duo décida en conséquence de remettre l'ouvrage sur le métier pour 1986. Le moteur d'origine a donc subi les transformations nécessaires, les cylindres ont été modifiés et de nouveaux pots d'échappement (le point le plus important dans un moteur deux temps) confectionnés. Avec à la clé un immense courage et un objectif se situant dans une place parmi les 10 premiers du prochain championnat mondial.

#### Une petite bombe

L'engin que pilotera René Progin devrait avoir fière allure. Doté d'un châssis Seymaz construit par le Genevois Eric Voignat et d'un moteur Yamaha de 110 CV à l'origine, «avec les modifications, on devrait arriver à 130 CV, mais

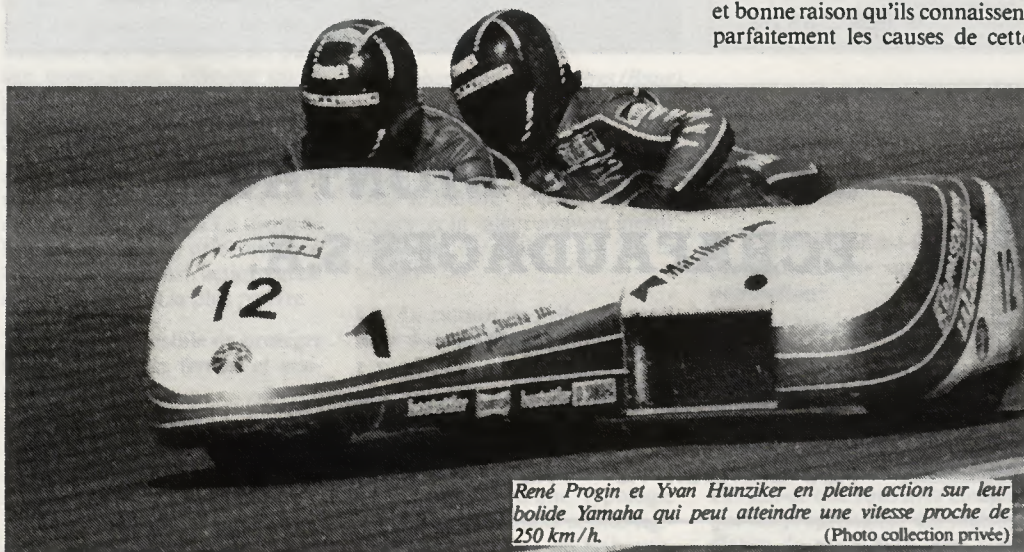

René Progin et Yvan Hunziker en pleine action sur leur bolide Yamaha qui peut atteindre une vitesse proche de 250 km/h.  
(Photo collection privée)

les meilleurs développent quand même 140 CV», commente à ce propos René Progin, le side-car de nos deux amis est une petite bombe. «Surtout sur le plan de l'accélération, explique encore René Progin, puisque le moteur peut être comparé à celui d'une Golf GTI. Mais la voiture pèse 1000 kg, notre engin 200 seulement.» Et comment le pilote envisage compenser la différence de puissance avec ses adversaires les mieux dotés parce qu'au bénéfice de puis-

sants sponsors? «La pluie pourrait nous rendre service. Sur une piste mouillée, les chances sont sensiblement égales. C'est la fiabilité de l'équipage qui prend le dessus sur la puissance de la mécanique.» Chez René Progin et Yvan Hunziker, la passion se lit dans leurs yeux. Mais aussi le courage et une totale confiance l'un dans l'autre, atouts nécessaires s'ils en sont pour tenter de dialoguer d'égal à égal avec des adversaires mieux équipés.

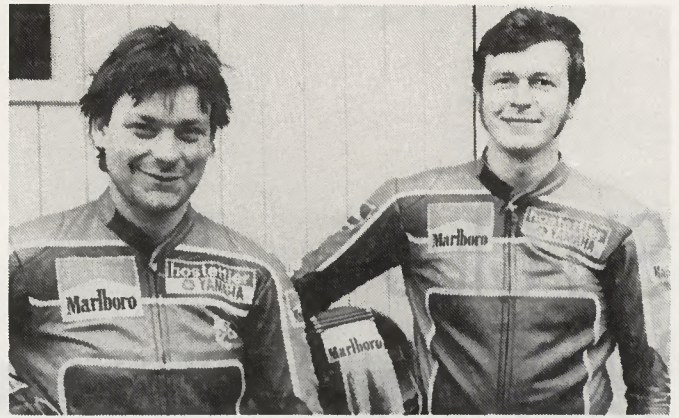

Yvan Hunziker (à gauche) et René Progin (à droite) visent une place parmi les 10 premiers du prochain championnat mondial de side-car.

(Photo collection privée)

Leur temps libre, René Progin et Yvan Hunziker passent dans l'atelier où ils affûtent la mécanique en vue de leur prochaine course. On les voit ici en discussion avec notre rédacteur sportif Marcel Brodard.

(Photo O. Vonlanthen)

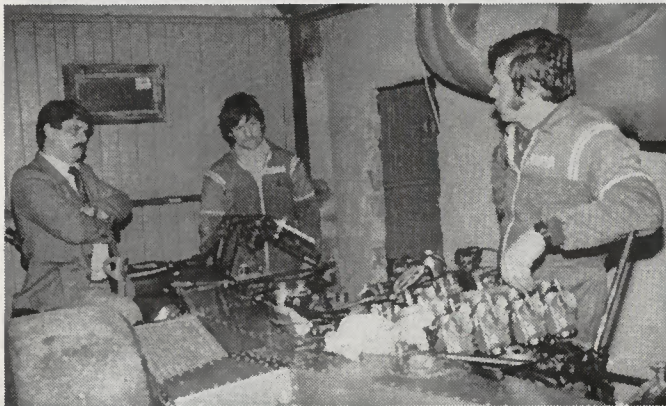

### Encore de la place

Le matériel pour une saison coûte approximativement trente mille francs, sans compter le châssis, le moteur et les déplacements. Les sponsors intéressés par les performances des deux coureurs laissent approximativement quinze mille francs. Comptez la différence! Pour arborer leur combinaison dans toutes les courses où ils sont engagés, le team Progin-Hunziker ne compte plus les sacrifices. En-

tourés de leurs amis, ils cherchent à droite et à gauche la manne salvatrice en vendant moult gadgets (badge, autocollant, briquet, poster, T-shirt, sweat-shirt). Mais ne vous leurrez point, les gars y vont finalement de leur poche. C'est pour cela aussi qu'ils méritent d'être encouragés. Et, comme ils le précisent si bien, il y a encore de la place sur le carénage. L'argent placé dans cette entreprise sera bien géré. Ceci, on vous le jure.

Marcel Brodard

Je m'intéresse à votre revue bimensuelle et je souscris dès aujourd'hui un abonnement à

**FRIBOURG** Illustré

Un an   
Fr. 77.80

Six mois   
Fr. 40.-

Nom .....

Prénom .....

Rue .....

NP et localité .....

Signature .....

Paiement de l'abonnement à réception du bulletin de versement. Compte de chèques postaux 17-2851.

A retourner à

**FRIBOURG** Illustré

31, rte de la Glâne  
1700 Fribourg



### Je désire faire cadeau

d'un abonnement à «FRIBOURG illustré» à réception de cette carte, au prix de Fr. 77.80.

Offert par:

Nom .....

Prénom .....

Rue .....

NP et localité .....

Il s'agit d'un nouvel abonné et non d'un renouvellement d'abonnement déjà en vigueur.

Bénéficiaire:

Nom .....

Prénom .....

Rue .....

NP et localité .....

Envoyez ce coupon à:

**FRIBOURG** Illustré

Service des abonnements  
31, rte de la Glâne  
1700 Fribourg

# Ski-Club Villars-sur-Glâne en plein essor

L'idée est venue de Jean Bersier (père d'Eric, skieur chevronné), de Nicolas Gisler (maître de sport) et d'André Rody. Elle date de 1983. Ces trois personnalités ont un dénominateur commun: la passion du ski. Alors quoi de plus normal que de fonder un ski-club. Leur idée se concrétisa donc voici trois ans environ. Il fallut trouver un président; c'est le conseiller communal Norbert Wicht qui assume cette fonction. Quant aux autres membres du comité, ils ont pour nom Arlette Clément (secrétaire), Michel Pauchard (caissier), Pascal Oberson (manifestations extrasportives) et Jean-Marc Jaquet (responsable technique). Ce technicien déclare d'emblée: «Au départ il y eut un engouement extraordinaire pour le ski à Villars-sur-Glâne. C'était vraiment l'enthousiasme général de la part de la population», et d'ajouter immédiatement: «Faut dire que le potentiel de skieurs est intéressant à Villars-sur-Glâne. La fondation d'un ski-club répondait à un besoin évident».

Immédiatement les responsables du club mirent en place de bonnes structures pour permettre à tous les membres de s'adonner à leur sport favori dans des conditions idéales. Et Jean-Marc Jaquet d'expliquer: «Notre club comprend une section compétition dans laquelle plus de quatre-vingts

enfants sont engagés dans les courses jusqu'au niveau romand et une section ski pour tous où Gilbert Vez tient le rôle de responsable. Notre idée au départ était de donner la possibilité aux jeunes skieurs de Villars-sur-Glâne de disputer des concours, mais également aux adultes de pratiquer un sport à leur goût. Et chez les adultes, outre le ski pour tous, il existe aussi la possibilité de pratiquer le ski de fond». Le responsable technique reconnaît que les conditions d'entraînement sont idéales à Villars-sur-Glâne: «Outre l'entraînement spécifique sur neige, nos membres de compétition peuvent disposer un soir par semaine de la halle de gymnastique du centre sportif pour parfaire leur condition physique». Sans tomber dans l'exagération, Jean-Marc Jaquet affirme: «Je pense qu'on peut qualifier le Ski-Club de Villars-sur-Glâne de club modèle. Parents et enfants y ressentent vraiment un grand plaisir. Nous envisageons l'achat de matériel supplémentaire, tel que vidéo, perceuse pour les piquets, etc... Auparavant, tous les membres se donnent rendez-vous au dimanche 6 avril. Et notre interlocuteur de préciser: «Pour participer à une véritable fête du ski qui clôturera notre saison». En attendant la prochaine...

cir

les meilleurs développeurs quand même 1980 CV), commente à ce propos René Progin. Le site est de nos jours une belle destination de ski. C'est la ligne de l'entraînement qui prend le dessus sur le plaisir de l'activité. René Progin est un skieur expérimenté et un entraîneur. Il a travaillé pendant plusieurs années à la tête de l'équipe nationale suisse de ski de fond. Il a été entraîneur de l'équipe nationale suisse de ski de fond pendant plusieurs années. Il a travaillé pendant plusieurs années à la tête de l'équipe nationale suisse de ski de fond. Il a été entraîneur de l'équipe nationale suisse de ski de fond pendant plusieurs années.

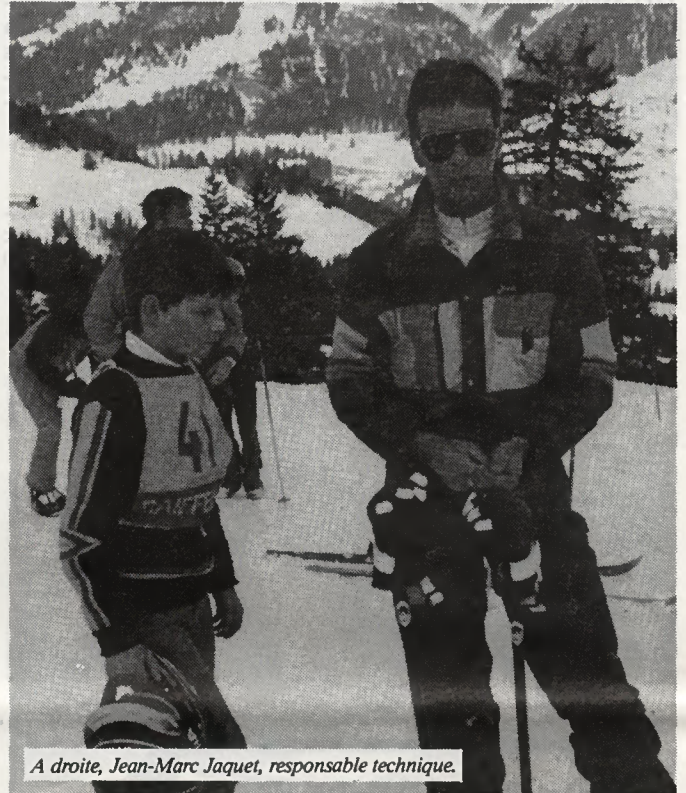

A droite, Jean-Marc Jaquet, responsable technique.



Et on y va...

## Confrérie du gruyère

# Promouvoir la production du fromage en Suisse



Une belle palette de fromages suisses, où le gruyère tient une place d'honneur.

La Confrérie du Gruyère compte aujourd'hui 464 membres. Dans ce chiffre sont compris les compagnons fondateurs, experts, invités, le Conseil de la confrérie et les simples compagnons.

Le 7 mars s'est tenue à Gruyères l'assemblée générale des compagnons fondateurs, lesquels sont aujourd'hui au nombre de 59. Le gouverneur, M<sup>e</sup> Robert Menoud, ancien préfet de la Gruyère, présidait. Il présenta un rapport très complet sur les activités de la confrérie qui a tenu deux chapitres en 85: le premier, dit du Vanil-Noir, à Grangeneuve, le second, celui des Treize Etoiles, à Sion. En 85, le conseil s'est réuni 8 fois. De nouvelles orientations ont été définies, à savoir qu'il ne s'agit pas de défendre et de promouvoir la pro-

duction fromagère du seul canton de Fribourg, mais bien celle qui comprend la totalité de l'aire suisse de production du gruyère. On a pensé aussi à publier un bulletin modeste qui serait l'agent de liaison entre tous les compagnons. D'autre part, la confrérie n'est pas ignorante de tout le travail de promotion commerciale accompli par l'Union suisse du fromage. Elle est complémentaire dans ses efforts et entretient d'excellents rapports avec les confréries du vin et du pain, sœurs en gastronomie. Il est encore prévu de donner, à Grangeneuve, des cours pour un meilleur service du gruyère et pour son utilisation adéquate. Enfin, le gouverneur a promis que les statuts du groupement, traduits en allemand, se-

raient bientôt édités.

Dans la suite de l'ordre du jour, M. Gérard Gremaud, trésorier de la confrérie, donna un aperçu de la situation financière jugée bonne, avis partagé par le rapporteur de la commission de vérification.

### Actions 1986

M. Robert Menoud annonça les réunions des deux prochains chapitres: le premier se tiendra à Gruyères le 3 mai 86 et le chapitre d'automne émigrera dans le canton du Jura, selon des modalités à définir. On a encore songé à distinguer les fabricants du gruyère, de façon discrète, car sans eux pas de gruyère et pas de confrérie.

L'idée de la création d'un musée du gruyère fait son chemin et une coopérative prend vie, présidée par le gouverneur. Pour ce qui est de l'implantation du musée, les candidatures ne manquent pas. Le choix sera délicat. M. Alphonse Castella apporte une information intéressante sur les activités du musée du fromage d'Emmental de Kiesen. Ses dirigeants prévoient pour cette année la préparation d'un itinéraire destiné à mieux faire connaître les fameuses peintures de «poyas» de notre canton. Dans cet ordre d'idée, le directeur de Grangeneuve, M. Paul Bourqui, est au travail pour baliser une «Route du gruyère» selon le modèle de celles du vin.

### Le fanage des Chaux d'Estavannens

La projection de ce court métrage a mis un heureux point final à cette assemblée. On ne fane plus les Chaux, ni à Estavannens, ni ailleurs. Ces fanages, jadis d'importance vitale pour les éleveurs, ne sont plus rentables. Demeure la nostalgie, et la population rurale d'Estavannens s'est prêtée avec gaieté et gravité à la reconstitution de ces anciens travaux, sous le regard des ethnologues et des cinéastes. Les anciens, pour cacher une émotion, disaient un seul mot: «Rèchpè». Oui, respect, parce que ce documentaire sauve ce qui était perdu et c'est à propos d'une Poya d'Estavannens en 1966 - cela fait 20 ans - que j'avais parlé le premier de la civilisation de l'herbe. Depuis, l'agriculture, de force s'est industrialisée, mais ces faneurs qui descendent en contre-jour sur la crête, vers leur village, émeuvent au plus haut point. Beaucoup d'événements passeront, mais ces faneurs resteront vivants.

Gérard Menoud

## ASSO - Section Fribourg-Sarine

### Une même foi et un même idéal

Une association, pour être forte, doit avoir confiance en elle-même; une confiance qui, en fait, est une force qu'il faut toujours chercher à élever, que ce soit sur le plan économique ou social ou encore sur le terrain de la défense militaire du pays. Pour cela, il faut que chacun ait au fond de lui-même ce sentiment du devoir et du sacrifice, ce patriotisme ardent et cette âme courageuse pour se hausser à toutes les tâches, à tous les périls! Les activités hors service auxquelles participent les membres de l'Association suisse des sous-officiers (ASSO), section Fribourg-Sarine, ont pour objectif de cultiver dans leurs rangs cet esprit de confiance et cette unité qui se manifestent aussi avec un enthousiasme tout particulier lors de l'assemblée annuelle, dont la dernière édition s'est tenue le 14 mars 1986, au Café de l'Epée, en Vieille-Ville de Fribourg.



Marcel Defferrard, président démissionnaire (à gauche), serrant la main de Pierre-André Kolly, nouveau président.

### Une progression réjouissante

Pour le sgtm Marcel Defferrard, dynamique président de l'ASSO, section Fribourg-Sarine, l'assemblée générale est le moment fort qui, une fois l'an, réunit les membres, la Vieille Garde, les vétérans, les juniors, etc. Cette section des bords de la Sarine est encore et toujours enviée par les associations-sœurs pour la diversité de ses activités militaires hors service. Le tableau récapitulatif de

celles-ci relève 217 participations au cours de l'année 1985, soit une progression de 27%. Ce résultat est très réjouissant pour l'avenir de cette section qui considère les activités hors service comme un des piliers de notre armée de milice. Le président a ainsi eu l'honneur de remettre plusieurs challenges aux membres qui se sont distingués et qui portent haut le renom de la section Fribourg-Sarine. Ces participants aux différentes compétitions ont été chaleureusement encouragés par les applaudissements de l'assemblée.



Le nouveau comité de la section Fribourg-Sarine.

Photos G. Bd

### Recruter de nouveaux membres

Au cours de l'année écoulée, la section a enregistré huit démissions, six radiations et six décès, alors que dix nouveaux membres sont venus compensés 50% seulement des départs. L'effectif actuel est de 202 membres (dont 126 de

la Vieille Garde), soit 49 officiers, 117 sous-officiers et appointés, 37 soldats et 6 juniors. Désireux d'assurer la pérennité de la section Fribourg-Sarine, le comité lance un appel pour que de nouveaux membres et des jeunes viennent grossir les rangs. Quant à la situation financière, elle s'avère très saine, puisque cette section dispose d'une fortune de 9012 francs.

Les trois nouveaux membres d'honneur: le cap aumônier Henri Murith, le plt Pierre Dessibourg et le sgtm Marcel Defferrard.



#### Nouveaux vétérans fédéraux (60 ans d'âge et 20 ans de sociétariat)

Sgt Gilbert Andrey, Fribourg  
Brig Raphaël Barras, Fribourg  
Maj Roger Vignola, Villars-sur-Glâne

#### Nouveaux vétérans de section (25 ans de sociétariat)

Cpl Fernand Chassot, Fribourg  
Sgt Ernest Goetschmann, Fribourg  
Sgt Marcel Kolly, Treyvaux  
Sgt Louis Progin, Fribourg  
Adj sof Alexis Rigolet, Marly

# Hommage

## Nouveau président

Après sept ans de présidence et de loyaux services rendus à la section, le sgtm Marcel Defferrard a remis son mandat à une force plus jeune. Sur proposition du comité, l'assemblée a élu président de la section Fribourg-Sarine l'adj sof **Pierre-André Kolly**, de Treyvaux, lequel sera entouré d'une équipe enthousiaste composée de l'adj sof **Gaston Dessibourg**, président d'honneur, Fribourg (ancien); sgt **Charly Huber**, vice-président, Moudon (nouveau); auto SFA **Martine Pichonnaz**, secrétaire, Renens (nouvelle); auto SFA **Claudine Mauron**, caissière, Fribourg (ancienne); et **David Bullo**, président du groupe technique, Fribourg (nouveau); sdt **Francis Pugin**, groupe de marche, Dombidier (ancien); cpl **Michel Rattaz**, groupe juniors, Fribourg (ancien); **Victor Wandeler**, contrôle des membres, Fribourg (ancien).

## Hommage et reconnaissance

L'assemblée a, sur décision du comité, conféré le titre de membre d'honneur de la section au cap aumônier **Henri Murith**, au plt **Pierre Dessibourg** et au sgtm **Marcel Defferrard**. Le curé de ville exprima sa joie et celle de ses deux collègues de recevoir une si belle et honorable distinction de reconnaissance. Comme prêtre, dit-il, cet engagement est une preuve d'esprit, de dignité, qui a pour effet de relativiser les hommes dans la vie militaire comme au civil.

Priront encore la parole en fin d'assemblée, MM. Max Jost, candidat à la présidence du comité central de l'ASSO; Alois Purro, président cantonal de l'ASSO; Dominique de Buman, au nom des sociétés militaires; le col Rais, cdt de place; et le lt col Hänni, cdt du groupe de soutien.

En guise de conclusion, le sgtm Marcel Defferrard a fait part de la devise du sous-officier: «Sois fidèle au poste et à ton devoir, arme ta vigilance et sois toujours prêt.»

Gérard Bourquenoud

Gobelets offerts par la Vieille Garde de l'ASSO, section Fribourg-Sarine

Patrouilles des JSSO à Chamblon (un gobelet à chacun)

Sgtm Marcel Defferrard, président; sgt Charly Huber, chef de patrouille; sgt André Bruderer; cpl Michel Rattaz.

Tireurs aux JSSO à Chamblon (un gobelet à chacun)

Cpl André Sciboz, 1<sup>er</sup> tireur à 300 m; cpl André Sciboz, 1<sup>er</sup> tireur à 25 m.

Tir des artilleurs, tir Gruyère-Veveyse et tir de Payerne

1<sup>re</sup> tireuse à 300 m, auto SFA Claudine Mauron, 260 pts; 2<sup>e</sup> tireur à 300 m, sgt Marius Kolly, 255 pts; 1<sup>er</sup> vétéran à 300 m, ap arm Albert Schacher, 249 pts; 1<sup>re</sup> dame à 300 m, auto SFA Claudine Mauron, 260 pts, cédant sa place à auto SFA Martine Pichonnaz, 69 pts; 1<sup>er</sup> junior à 300 m, Daniel Kolly, 201 pts; 1<sup>er</sup> tireur à 50 m, sgt Jean-Ch. Marbacher, 95 pts.

La remise des challenges, un instant de joie et d'émotion.



La patrouille qui s'est distinguée à un concours l'an passé.



Trois générations membres de la section: Marcel Kolly, Marius Kolly et Daniel Kolly, tous de Treyvaux.

## Courrier

Monsieur le rédacteur,

Dans l'édition du 7 mars 86 de «FRIBOURG illustré», vous publiez un important article sur la Basse-Ville de Fribourg. Vous parlez des fontaines du XVI<sup>e</sup> siècle comme étant l'œuvre de GEILER (GIENG?). Il fut en effet une époque où l'on pensait qu'il s'agissait d'une seule et même personne. Or, des recherches plus poussées et la découverte de documents irréfutables ont apporté la preuve qu'il s'agit bien de deux artistes.

De sorte que l'on peut attribuer les fontaines du XVI<sup>e</sup> siècle de la manière suivante:

- **Le Saint-Georges**, sur la place de l'Hôtel-de-Ville, à Hans GEILER, sculpteur venu d'Alsace à Fribourg en 1513, où il exerça son art jusqu'en 1534 ou 1535.

- Les fontaines de: **Saint-Jean**, Planche-Supérieure; **Samson**, place Notre-Dame; **La Force**, escaliers du Court-Chemin; **La Vaillance**, derrière la Cathédrale; **La Samaritaine**, rue de la Samaritaine; **La Fidélité** (fût et chapiteau exclusivement), place de la Balme; **Sainte-Anne**, place Petit-St-Jean, à Hans GIENG, venu de Souabe à Fribourg en 1525; il fut probablement un collaborateur de GEILER, puis devint après la mort du premier, en 1534-1535, le seul sculpteur en ville de Fribourg. Renseignements puisés dans l'ouvrage de Marcel STRUB, «HANS GEILER et HANS GIENG», Editions universitaires, 1962. Veuillez agréer...

Gertrude CHABLAIS, rue des Augustins 14, 1700 Fribourg

## L'affaire Héli Freymond

par Albert-Louis Chappuis XLVI

Il n'en avait pas fallu davantage pour que cette affaire rebondisse et occupe à nouveau les discussions, lesquelles ne s'étaient pas éteintes, loin de là. Elles devenaient même passionnées.

Elles s'étaient rallumées avec la nouvelle de l'autopsie, elles avaient explosé lorsque le résultat en fut connu. Elise n'était pas morte d'une maladie mystérieuse, mais pour avoir été empoisonnée avec de l'arsenic. Cette fois, le rapport des médecins légistes était clair et catégorique tant l'estomac, le foie et les intestins de la défunte l'attestaient.

C'est alors que Freymond avoua. Le seize août. Après s'être défendu comme un diable, clamant son innocence, Héli avait craqué face à ce rapport trop net et précis pour pouvoir le récuser. Cette fois, les événements prenaient vraiment une tournure dramatique, tant pour les Olivier que pour les Freymond, mais surtout pour ces derniers lorsque cette information leur avait été communiquée. Une information qui s'aggrava encore lorsque le bruit courut que Louise était dans le coup.

C'était invraisemblable, incompréhensible, inimaginable, et pourtant c'était la réalité.

Personne ne comprenait rien à rien tant cela paraissait époustouffant et pourtant tout se précisait avec une telle clarté et une telle évidence que le doute n'était plus permis.

C'en était fini des Freymond. Leur empire s'écroula sous l'effet de ce qu'ils venaient d'apprendre et, eux-mêmes, ne pouvaient admettre qu'Héli ait pu commettre ce qu'on lui reprochait.

Une peur atavique les avait saisis à l'idée que l'on pût leur faire du mal, se venger sournoisement en venant mettre le feu à leur ferme, empoisonner leur bétail ou eux-mêmes. Pour eux, tout le mal venait d'en-haut. Non pas du ciel, mais de leur voisin, dont l'habitation surplombait la leur. La Louise était la cause de tout. Comme Héli, ils la chargeaient et comprenaient mieux maintenant

pour quelles raisons elle était tout le temps fourrée chez eux.

Ayant été dénoncée par son amant, la fille ne l'avait appris qu'au moment où les gendarmes étaient venus l'arrêter dans sa place, pour l'incarcérer à son tour.

### CHAPITRE XX

Les enquêteurs n'avaient pas eu la tâche facile pour mener à bien leur mandat, Héli et Louise refusant d'admettre leurs crimes.

Il avait fallu l'autopsie pour faire céder Freymond, mais sa complice n'y était pour rien. C'est ce qu'elle avait assuré dès le début et maintenant encore avec acharnement, certaine qu'à nier jusqu'au bout elle s'en sortirait mieux que son renégat d'amant qui l'avait livrée entre les mains de la justice. Qui l'avait vendue, accusée, reniée après l'avoir aimée.

Cette obstination de la femme n'avait pas empêché la machinerie de se mettre en branle et c'est le 11 novembre 1867 que le Tribunal criminel du district de Moudon s'était réuni la première fois, en la salle de l'Hôtel de Justice, pour juger cette affaire dépassant tout entendement.

Il était temps que cette date arrive, car la population de la région commençait à s'impatienter et n'attendait que ce moment de voir les criminels châtiés d'une manière exemplaire. Les scélérats avaient révolté les gens qui les auraient lynchés sur-le-champ plutôt que de perdre du temps à les juger.

La colère, l'indignation se lisaient sur les visages et surtout dans les familles Freymond de la région, portant le même nom que les accusés, sans avoir aucun degré de parenté avec eux.

Héli avait non seulement avili sa propre famille mais son acte avait déteint sur Corrençon et Saint-Cierges, des localités évoquées avec effroi. Bien que personne n'y pût rien, chacun se sentait un peu concerné par le simple fait d'habiter le même village que les criminels.

De mémoire d'homme, jamais la justice de ce canton n'avait eu à se

saisir d'un dossier aussi accablant. Chacun en était conscient et cela se lisait sur les visages.

Dans son box, le Procureur général savait déjà ce qui attendait les deux accusés, comme la plupart des hommes de loi. Même les avocats de la défense, dont la tâche n'était pas facile, craignaient le pire, pour Héli en particulier. Mais, M<sup>e</sup> Cérésole était tout de même confiant. Tout en reconnaissant la gravité des faits reprochés à son client, il allait se donner à fond pour les atténuer et déjà il voyait son nom à la une des journaux, ayant sauvé une tête de l'échafaud.

C'était un avocat, mais un homme aussi, n'oubliant pas les avantages que pouvait lui apporter une telle cause. Il défendait en même temps et son client et son nom.

A Moudon, on s'attendait à ce que les accusés fassent la navette à pied du lieu de leur détention à la salle du tribunal, et c'est le long de deux haies formées par une population hostile que les malfaiteurs effectuèrent une première fois ce court trajet sous bonne escorte, sans quoi ils n'auraient pu arriver sains et saufs en face de leurs juges.

Ils avaient été apostrophés des mots les plus infâmes tout au long du parcours, ce qui permit à Héli surtout de se rendre compte combien il était haï, alors que quelques mois auparavant on l'invitait à venir partager un verre au Café de la Fleur-de-Lys, qui se trouvait juste sur son passage. Il avait alors refusé. C'était jour de foire, mais aurait-il supposé alors que c'était la dernière qu'il fréquentait?

Des gens étaient agglutinés sur le pas de porte de l'établissement et aux fenêtres pour le voir passer. Le criminel eut un pincement au cœur en revoyant ce décor, en songeant surtout aux raisons qui l'avaient poussé à décliner cette invitation. Il se repentait amèrement de ne pas avoir accepté plutôt que de se dépêcher pour rencontrer Louise en pleine forêt, satisfaire ses caprices et lui confier le poison renfermé dans sa poche. Ce poison ayant tué Elise et qui allait peut-être le tuer à son tour, mais d'une manière bien différente.

Et c'est là, dans une salle quasi silencieuse, que Freymond revoyait Louise pour la première

fois depuis leur rencontre à Lausanne, rencontre ensoleillée de plaisir.

La fille était déjà dans son box, à quelques pas de lui. Elle détournait son regard, baissa même la tête en le voyant arriver, alors qu'il aurait voulu la fixer pour lui exprimer sa haine et son mépris. La regarder les yeux dans les yeux pour lui reprocher tout ce qu'il avait sur le cœur, lui dire surtout qu'elle était responsable de tout, de sa déchéance, de sa ruine...

Mais elle ne l'avait pas regardé. Elle s'était redressée pourtant lorsque le Juge de paix informateur de l'enquête s'était avancé pour déposer quelques pièces à conviction qu'elle n'eut pas de peine à reconnaître. La boîte en fer blanc, ayant contenu l'arsenic, une cravate en soie, noire et bleue, donnée à son amant, ainsi que le cassoton, bien utile pour préparer la soupe fatale.

Pour Héli, rien ne lui était étranger non plus de cet étalage. La cravate! Dieu sait s'il avait été heureux de la recevoir et Dieu sait si Louise avait été remerciée comme elle l'attendait. Mais à présent il aurait aimé s'en emparer pour étrangler celle qui la lui avait offerte.

Le cassoton! Pourquoi ne s'était-il pas interposé pour arrêter le crime.

Pourquoi? Ça ne servait à rien de regretter, de se morfondre, c'était trop tard, mais ça lui faisait mal de voir ces objets accablants, comme ça lui était douloureux de heurter son regard à celui de son «ami» Louis Métraux, qui portait encore des séquelles de son empoisonnement.

Il s'était porté partie civile et, à tout moment, il cherchait à fixer le regard de son bourreau sans arriver à ses fins tant celui-ci se dérobaient.

Maintenant que Freymond avait pris pleinement conscience des raisons l'amenant en ces lieux, maintenant qu'il avait tout avoué, tout reconnu, il ne lui restait plus qu'à assister aux débats, à répondre aux questions, à attendre...

Attendre que la séance soit terminée, afin de regagner au plus vite sa cellule dans laquelle il retrouvait paix et tranquillité.

(A suivre)



# Hommage à...



**GABRIEL BOSCHUNG**  
Riaz

Très connu dans le chef-lieu de la Gruyère où il a vécu trente-deux ans, Gabriel Boschung vivait à Riaz depuis une douzaine d'années. Profondément bon et toujours serviable, il était respecté de tout son entourage. Il a quitté ce monde dans sa 75<sup>e</sup> année et son regard qui s'est refermé pour toujours attriste tous ceux qui l'aimaient, surtout son épouse.



**MARIE PLANCHEREL**  
Hauteville

La défunte, née Grossrieder, venait de fêter ses nocés d'or lorsque le destin l'a ravie subitement aux siens à l'âge de 83 ans. Toute sa vie elle s'est dévouée pour sa famille par son travail et son courage. Le souvenir de cette maman et grand-maman restera gravé dans le cœur de tous ceux qui l'ont connue et aimée.

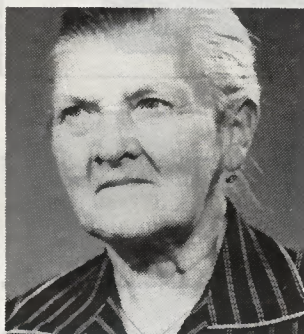

**MARIE PASQUIER**  
Sâles

Cette maman, qui a élevé sept filles, a vécu toute son existence dans son village. Après avoir donné le meilleur d'elle-même à sa famille et avoir connu une vie de travail inlassable, elle s'est éteinte dans sa 77<sup>e</sup> année. Avec courage, Marie Pasquier, née Menoud, a supporté les épreuves de la vie et elle puisait sa force dans la foi qui était son rayonnement.

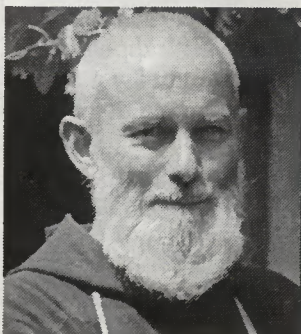

**FERNAND REMY**  
Bulle

Fernand Remy, Frère Placide en religion, était un capucin de grand cœur que toute la population de la Gruyère aimait côtoyer. Il possédait un don de la synthèse et une sûreté exceptionnelle dans le jugement. De par sa vocation, il illustrait une tradition intellectuelle du catholicisme. Il est entré dans la joie du Seigneur alors qu'il était âgé de 69 ans.



**CONRAD ROSSIER**  
Grandsivaz

Homme de la terre, il fut agriculteur sur le domaine paternel où il éleva une famille de six enfants. Après avoir supporté de grandes souffrances avec courage et résignation, il s'en est allé rejoindre un monde meilleur. Cet homme discret et dévoué était âgé de 73 ans.

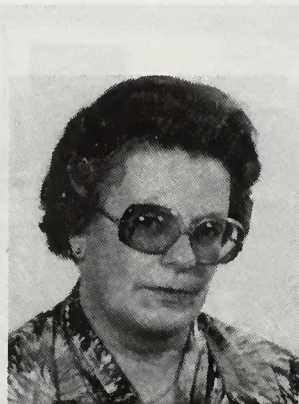

**MARIE-MADELEINE SCHMUTZ**  
Yverdon

Née Péclat, elle vécut dès son mariage à Yverdon, où elle travaillait dans l'entreprise Leclanché SA. Epouse bienveillante, camarade attachante, elle entoura son papa avec tendresse. Elle se dévoua pour son mari qui fut dix ans président de l'Amicale des Fribourgeois d'Yverdon. La veille de son anniversaire, elle quittait les siens à l'âge de 52 ans.



**RAYMOND CLÉMENT**  
Chevilles

Sergent de gendarmerie, cet homme droit, consciencieux, aimable et plein de bonté était respecté par toute la population. A plusieurs reprises il s'est distingué dans l'éducation de chiens policiers. Avec la franchise de son regard, Raymond Clément bénéficiait d'un courant d'estime qui faisait sa personnalité. Ce bon papa n'avait que 59 ans.

Nous assurons  
aux familles  
en deuil

Que faire en  
prévision de son  
propre décès?



POMPES FUNÈBRES  
**MURITH**

un service digne  
et discret

Tél.  
22  
41  
43

En permanence  
à votre service

Notre institution de  
prévoyance au décès  
vous aidera

Pérolles 27 - Fribourg

Adressez-vous en  
toute confiance

## La plus jeune tenancière de café du canton



De gauche à droite, au comptoir de ce café: Claudette, la serveuse, et Claudine Chassot, la tenancière.

Pendant six ans, elle a travaillé comme serveuse au Café des Trois-Rois, à Chénens. En 1982, elle a suivi le cours de cafetier à Fribourg, et une année plus tard elle reprenait à son compte, en qualité de locataire, l'exploitation de cet établissement qui est propriété de M. Robert Corpataux. Elle n'avait alors que vingt-deux ans et était ainsi la plus jeune tenancière du canton. Peut-être qu'elle l'est encore!

Depuis trois ans, Claudine Chassot s'évertue à préparer sur ses fourneaux la fondue au vacherin,

la fondue chinoise, le menu du jour ainsi que la soupe de chalet que l'on peut déguster le dernier vendredi de chaque mois.

Le Café des Trois-Rois est un estaminet où les gens de la région et de passage aiment s'y arrêter pour y prendre un repas sur le pouce ou alors pour jouer aux cartes. Chaque client est servi avec le sourire de Claudette, une fille très sympa qui a l'intention d'apprendre l'anglais et de découvrir une partie des pays du monde.

Texte et photo G. Bd

## AUBERGE DES TROIS-ROIS CHEZ CLAUDINE

Menu du jour - Petite carte

SPÉCIALITÉS: Steak de bœuf  
Fondue chinoise  
Fondue au vacherin ou moitié-moitié

CHAQUE DERNIER VENDREDI DU MOIS:  
SOUPE DE CHALET À VOLONTÉ, Fr. 5.-

1751 CHÉNENS - Tél. 037/37 11 67 - FERMÉ LE JEUDI



Abonnez-vous à **FRIBOURG illustré**

## En souvenir de...

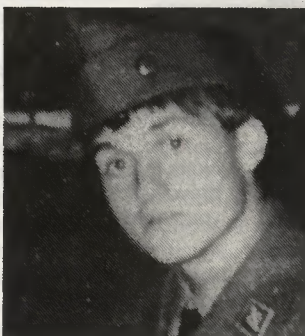

ÉRIC DEILLON  
Vuisternens-dt-Romont

15 avril 1985 - 15 avril 1986

Une année de souffrance nous sépare.  
Notre Père qui es aux cieux  
Toi qui m'a donné la vie  
Pourquoi ne pas attendre un peu  
En m'appelant si tôt au Paradis  
La vie nous permet d'espérer ce que tu as déjà.

Ta maman, ton frère, ta tante

## En souvenir d'un parent ou d'un ami

Notre revue consacre une place toute particulière et respectueuse aux familles qui désirent rappeler la mémoire d'un parent ou d'un ami disparu il y a une année, deux ans ou plus. Il suffit pour cela de nous envoyer une photo de la personne défunte et un petit texte que nous publierons pour la modique somme de vingt francs, que vous pouvez joindre dans l'enveloppe.

A envoyer à la rédaction de FRIBOURG illustré - En souvenir de... - Case postale 331 - 1701 Fribourg.

## CONTES DES 1001 NUITS



*Les contes, issus des mythes et d'énigmes, ont toujours un pouvoir certain sur nous!*

*Scheherazade en a fait l'expérience en enchantant son roi, mille et une nuits durant, avec des contes. Si elle ne l'avait pas fait, cela lui en aurait coûté la tête: car le roi amèrement déçu par l'infidélité de sa*



*première femme, a fait décapiter chacune d'entre elles la nuit de noces passée. Cette fois-ci néanmoins, la curiosité du roi a été plus grande que son honneur: «par Allah, je ne peux pas la faire tuer avant de connaître la fin de ce conte», se dit-il quand Scheherazade interrompit son récit l'aube venue. La rusée fille du Vizir ne lui servit la fin de cette histoire que la nuit suivante, en prenant garde toutefois de commencer à narrer un nouveau conte. Ainsi passèrent pratiquement trois années, jusqu'à ce que Scheherazade n'ait non seulement réussi à sauver sa vie, mais aussi à gagner l'amour du roi. Scheherazade d'aujourd'hui adore aussi s'entourer de la poésie et de la somptuosité de l'Orient. Elle nous envoûte avec de précieux vêtements, sous lesquels de mystérieuses et prometteuses dentelles noires légères et diablement délicates effleurent sa peau nue. A chaque jour un nouveau «dessous», quel roi n'en perdrait pas la tête...*

TRIUMPH INTERNATIONAL

Photos Jobst Klose

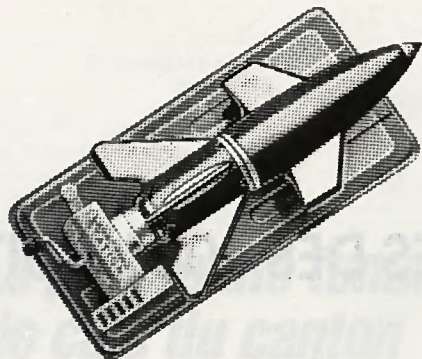

La banque idéale pour les comptes épargne-jeunesse.

**Partez en flèche  
grâce à vos économies.**

**BANQUE DE L'ÉTAT  
DE FRIBOURG** 

**NOUVEAU À FRIBOURG**



**ALLIANCES  
BAGUES D'AMITIÉ**

CRÉATION + FABRICATION  
DANS NOS ATELIERS



VENTE DIRECTE

M. K. TOKDEMIR  
ORFÈVRE  
M. S. MAEDER

HORLOGERIE-BIJOUTERIE-ORFÈVRE

Rue de Lausanne 63 - 037/22 86 92



**Schmid**  
& FILS



1700 Fribourg  
Pérolles 24  
037/22 51 81

La maison spécialisée

Vos photos couleurs - service 7 heures!

PHOTO CINÉ

**VOLTA**

**VOLTA U-260**

Un aspirateur maniable  
et puissant, utilisant peu  
d'énergie, avec réglage  
électronique de la force  
d'aspiration.

Très silencieux  
seulement 69 dB  
(décibel)

net  
seule-  
ment  
**368.-**



- moteur 1000 watt
- enrouleur automatique
- 2500 mm colonne d'eau

d'autres modèles à partir Fr. 268.-  
Essayez VOLTA pour chez vous,  
il vous plaira du premier coup!

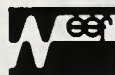

entreprises  
électriques  
fribourgeoises

Le fleuriste de Classe  
**Fleur André**

FRIBOURG:

Rue de Romont 20  
Pérolles 18  
Grand-Rue 28  
ou Promenade 21

Tél. 037/22 42 33  
Tél. 037/22 12 02

Tél. 029/2 74 26

BULLE: